

# KOINE 3.1



(1106307-1106308-1106352)

- I** INTONACATRICE  
Manuale uso manutenzione.
- F** PLASTERING MACHINE  
Manuel utilisation entretien.
- GB** MORTAR MIXER  
Operating, maintenance.
- D** VERPUTZMASCHINE  
Handbuch für Bedienung, Wartung.
- E** ENFOSCADORA  
Manual de uso, mantenimiento.

Ricambi/Pieces Rechange/Spare Parts Manual/Ersatzteile/Recambios



[www.imerglobalcustomercare.com](http://www.imerglobalcustomercare.com)



**3238742\_R02W\_(2024\_03)**

**IMER International S.p.A.**

Via Salceto, 53-55 - 53036 Poggibonsi (SI) Italy

Tel. +39 0577 97341 - Fax +39 0577 983304

[imergroup.com](http://imergroup.com)



Equipment Division

Via della Meccanica, 39 (Zona Industriale Sentino)

53040 Rapolano Terme (SI) Italy

Tel. +39 0577 97341 - Fax +39 0577 704047

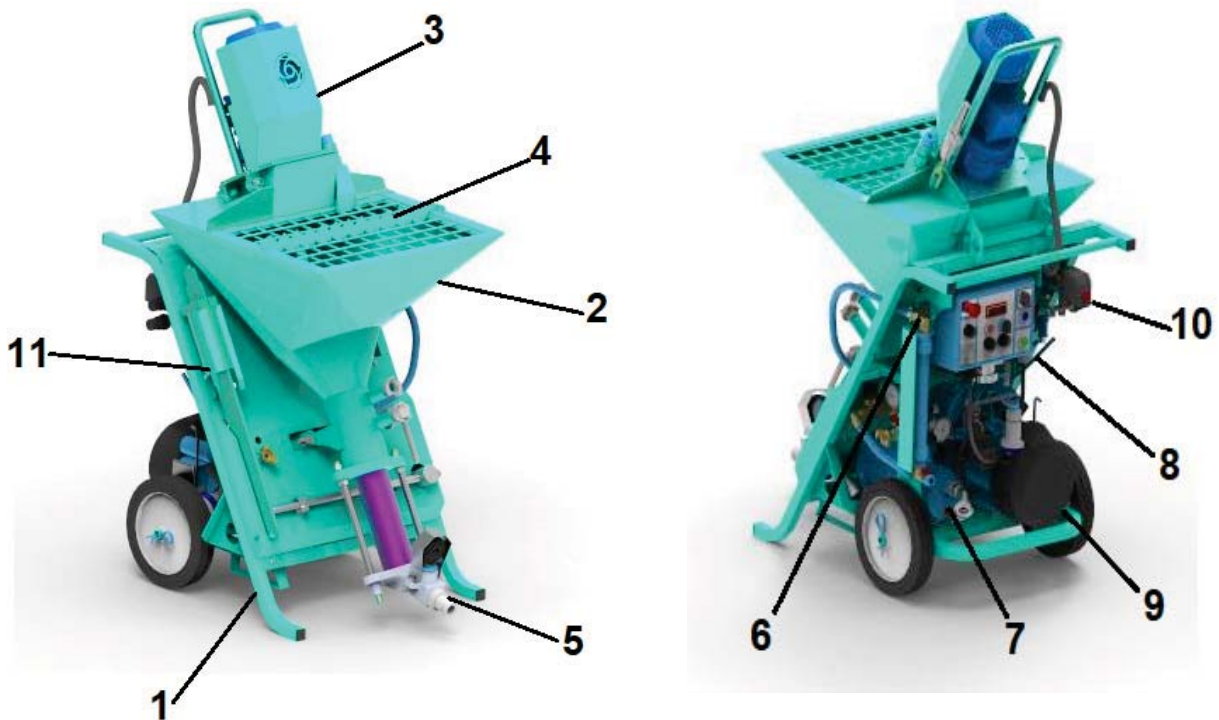

FIG. 1

ITALIANO

- 1-TELAIO SU RUOTE
- 2-GRUPPO TRAMOGGIA
- 3-GRUPPO MOTORE
- 4-GRIGLIA
- 5-GRUPPO USCITA MATERIALE
- 6-IMPIANTO ACQUA
- 7-POMPA AUTOADESCANTE
- 8-QUADRO ELETTRICO
- 9-COMPRESSORE
- 10-GRUPPO ARIA
- 11-RASCHIATORE

ENGLISH

- 1-WHEELED FRAME
- 2-HOPPER UNIT
- 3-MOTOR UNIT
- 4-GRID
- 5-MATERIAL OUTFEED UNIT
- 6-WATER CIRCUIT
- 7-SELF-PRIMING PUMP
- 8-ELECTRICAL PANEL
- 9-COMPRESSOR
- 10-AIR UNIT
- 11-SCRAPER

FRANÇAIS

- 1-CHASSIS SUR ROUES
- 2-GROUPE TREMIE
- 3-GROUPE MOTEUR
- 4-GRILLE
- 5-GROUPE SORTIE MATÉRIAU
- 6-INSTALLATION EAU
- 7-POMPE AUTOAMORCANTE
- 8-TABLEAU ELECTRIQUE
- 9-COMPRESSEUR
- 10-GROUPE AIR
- 11-RACLEUR

DEUTSCH

- 1- RAHMEN AUF RÄDERN
- 2- BAUGRUPPE TRICHTER
- 3- BAUGRUPPE MOTOR
- 4- GITTER
- 5-MATERIALAUSWURF
- 6- WASSERANLAGE
- 7- SELBSTANSUGENDE PUMPE
- 8- ELEKTR. SCHALTAFEL
- 9- KOMPRESSOR
- 10- LUFTEINHEIT
- 11- ABSTREIFER

ESPAÑOL

- 1-CHASIS SOBRE RUEDAS
- 2-GRUPO TOLVA
- 3-GRUPO MOTOR
- 4-REJILLA
- 5-GRUPO DE SALIDA DEL MATERIAL
- 6-INSTALACIÓN DEL AGUA
- 7-BOMBA AUTOCEBANTE
- 8-CUADRO ELÉCTRICO
- 9-COMPRESOR
- 10-GRUPO AIRE
- 11-RASCADOR

**Particolare attenzione deve essere fatta alle avvertenze contrassegnate con questo simbolo:  
Il faut prêter une attention toute particulière aux notes précédées de ce symbole :  
Special attention must be given to warnings with this symbol:  
Lesen Sie die mit diesem Symbol bezeichneten Abschnitte mit besonderer Aufmerksamkeit:  
Se tiene que prestar una atención especial a las indicaciones marcadas con el signo:**





TABELLA - TABLEAU - TABLE - TABELLE - TABLA 1

I	F	GB	D	E	KOINE 3.1	
DATI TECNICI	DONNEES TECHNIQUES	TECHNICAL DATA	TECHNISCHE DATEN	DATO TECNICOS	KOINE 3.1 COAT KOINE 3.1 AUTOLIV.	
Codice macchina	Code machine	Machine code	Maschinencode	Código de la máquina	KOINE 3.1 KOINE 3.1 COAT KOINE 3.1 AUT.	1106307 1106308 1106352
ALIMENTAZIONE PRINCIPALE	ALIMENTATION PRINCIPALE	MAIN POWER SUPPLY	HAUPTSTROMVERSORGUNG	ALIMENTACIÓN PRINCIPAL	V Hz	230 50
ALIMENTAZIONE COMANDI	ALIMENTATION COMMANDES	CONTROLS POWER SUPPLY	STROMVERSORGUNG BEDIENELEMENTE	ALIMENTACIÓN DE LOS MANDOS	V	24
COLLEGAMENTO ELETTRICO PRESA (MONOFASE) FUSIBILI CAVO (FINO A 20M)	BRANCHEMENT ÉLECTRIQUE PRISE (MONOPHASÉE) FUSIBLES CÂBLE (JUSQU'À 20M)	ELECTRICAL CONNECTION CONNECTOR (MONO-PHASE) FUSES CABLE (UP TO 20M)	STROMANSCHLUSS STECKDOSE (?) SICHERUNGEN KABEL (BIS 20M)	CONEXIÓN ELÉCTRICA TOMA (MONOFÁSICA) FUSIBLES CABLE (HASTA 20m)	V A mm	230 16 2.5x3
GRUPPO ELETTROGENO (MINIMO)	GRUPE ÉLECTROGÈNE (MINIMUM)	GENERATOR SET (MINIMUM)	GENERATOR (MIN.)	GRUPO ELECTRÓGENO (MÍNIMO)	kVA	12
COLLEGAMENTO IDRICO	RACCORDEMENT HYDRIQUE	WATER CONNECTION	WASSERANSCHLUSS	CONEXIÓN HÍDRICA		3/4"
MOTORIDUTTORE MISCELATORE	MOTORÉDUCTEUR MÉLANGEUR	GEARMOTOR MIXER	GETRIEBEMOTOR MISCHER	MOTORREDUCTOR DEL MEZCLADOR	kW A r.p.m.	2.2 9.9 320
POMPA ACQUA CALPEDA	POMPE À EAU CALPEDA	WATER PUMP CALPEDA	WASSERPUMPE CALPEDA	BOMBA DE AGUA CALPEDA	kW A	0.45 3.3
COMPRESSORE IM 250 COMPRESSORE VKM402	COMPRESSEUR IM 250 COMPRESSEUR VKM402	COMPRESSOR IM 250 COMPRESSOR VKM402	KOMPRESSOR IM 250 KOMPRESSOR VKM402	COMPRESOR IM 250 COMPRESOR VKM402	kW A Nl/min	0.75 (2.2) 5.6 (13.5) 250 (400)
POTENZA MASSIMA	PUISSANCE MAXIMUM	MAXIMUM POWER	MAX. LEISTUNG	POTENCIA MÁXIMA	kW	3.4 (2.65+2.2)
TARATURA PRESSOSTATO ACQUA (MIN/MAX)	ÉTALONNAGE PRESSOSTAT EAU (MIN/MAX)	WATER PRESSURE SWITCH SETTING (MIN/MAX)	EICHUNG WASSERDRUCKSCHALTER (MIN/MAX)	CALIBRADO DEL PRESOSTATO DEL AGUA (MÍN./MÁX.)	bar	2.5
TARATURA STABILIZZATORE DI PRESSIONE	ÉTALONNAGE STABILISATEUR DE PRESSION	PRESSURE STABILISER SETTING	EICHUNG DRUCKREGLER	CALIBRADO DEL REGULADOR DE PRESIÓN	bar	1.8/2
TARATURA PRESSOSTATI MOTORIDUTTORE MISCELATORE (MIN/MAX)	ÉTALONNAGE PRESSOSTAT MOTORÉDUCTEUR MÉLANGEUR (MIN/MAX)	MIXER GEARMOTOR PRESSURE SWITCHES SETTING(MIN/MAX)	EICHUNG DRUCKSCHALTER MISCHER-GETRIEBEMOTOR (MIN/MAX)	CALIBRADO DEL PRESOSTATO DEL MOTORREDUCTOR DEL MEZCLADOR (MÍN./MÁX.)	bar	1- 1.1/1.5 2- 2.1/2.5
TARATURA PRESSOSTATO COMPRESSORE(MIN/MAX)	ÉTALONNAGE PRESSOSTAT COMPRESSEUR (MIN/MAX)	COMPRESSOR PRESSURE SWITCH SETTING (MIN/MAX)	EICHUNG DRUCKSCHALTER KOMPRESSOR(MIN/MAX)	CALIBRADO DEL PRESOSTATO DEL COMPRESOR(MÍN./MÁX.)	bar	2.7/3.7
TARATURA VALVOLA DI SICUREZZA COMPRESSORE	ÉTALONNAGE SOUPEPE DE SÛRETÉ	COMPRESSOR SAFETY VALVE SETTING	EICHUNG KOMPRESSOR-SICHERHEITSENTIL	CALIBRADO DE LA VÁLVULA DE SEGURIDAD DEL COMPRESOR	bar	4
PORTATA MATERIALE CON POMPA ECO-STAR	DÉBIT MATÉRIAU AVEC POMPE ECO-STAR	MATERIAL FLOW RATE WITH PUMPECO-STAR	MATERIAL DURCHSATZ MIT PUMPE ECO-STAR	CAUDAL DEL MATERIAL CON BOMBA ECO-STAR	l/min	7/17 (DRY) 3.2/17 (WET)
PORTATA MATERIALE CON POMPA D8 1.5 ECO-STAR	DÉBIT MATÉRIAU AVEC POMPE D8 1.5	MATERIAL FLOW RATE WITH PUMP D8 1.5	MATERIAL DURCHSATZ MIT PUMPE D8 1.5	CAUDAL DEL MATERIAL CON BOMBA D8 1.5	l/min	18/28
PRESSIONE MASSIMA	PRESSION MAXIMUM	MAXIMUM PRESSURE	HHÖCHSTDRUCK	PRESIÓN MÁXIMA	bar	30
DISTANZA DI POMPAGGIO (*) TUBO DIAM.25MM TUBO DIAM.35MM	DISTANCE DE POMPAGE (*) TUBE DIAM.25MM TUBE DIAM.35MM	PUMPING DISTANCE (*) HOSE DIAM. 25 MM HOSE DIAM.35 MM	PUMPFÖRDERSTRECKE (*) SCHLAUCH DURCHM. 25MM SCHLAUCH DURCHM. 35MM	DISTANCIA DE BOMBEO (*) TUBO DIÁM. 25mm TUBO DIAM. 35mm	m m	15 30
DIMENSIONI KOINE 3 X Y Z	DIMENSIONS X Y Z	DIMENSIONS X Y Z	ABMESSUNGEN X Y Z	DIMENSIONES X Y Z	mm mm mm	1500 660 1060
ALTEZZA DICARICAMENTO	HUTEUR DE CHARGEMENT	LOADING HEIGHT	LADEHÖHE	ALTURA DE CARGA	mm	1000
CAPACITA' TRAMOGGIA	CAPACITÉ TRÉMIE	HOPPER CAPACITY	TRICHTERINHALT	CAPACIDAD DE LA TOLVA	l	75
PESO KOINE 3.1 KOINE 3.1 COAT KOINE 3.1 AUT.	POIDS KOINE 3.1 KOINE 3.1 COAT KOINE 3.1 AUT.	WEIGHT KOINE 3.1 KOINE 3.1 COAT KOINE 3.1 AUT.	GEWICHT KOINE 3.1 KOINE 3.1 COAT KOINE 3.1 AUT.	PESO KOINE 3.1 KOINE 3.1 COAT KOINE 3.1 AUT.	kg	159/162
LIVELLO EMISSIONE SONORA LPA a 1m - LWA - EN ISO 3744 (2000/14/CE)	NIVEAU NUISANCE SONORE LPA a 1m - LWA - EN ISO 3744 (2000/14/CE)	NOISE EMISSION LEVEL LPA a 1m - LWA - EN ISO 3744 (2000/14/EC)	GERÄUSCHPEGEL LPA in 1m - LWA - EN ISO 3744 (2000/14/EG)	RUIDO LPA a 1m - LWA - EN ISO 3744 (2000/14/CE)	dB(A)	<76 90
(*) NOTA: LA DISTANZA DI POMPAGGIO È SOGGETTA A DELLE VARIANTI, QUESTE POSSONO RIGUARDARE: IL TIPO DI MATERIALE USATO, ALTEZZA SERVITA, CONSISTENZA DEL MATERIALE, TIPO DI POMPA (VITE+ STATORE) INSTALLATA.						
(*) REMARQUE : LA DISTANCE DE POMPAGE EST SUJETTE À VARIATIONS, POUVANT CONCERNER : LE TYPE DE MATÉRIAU UTILISÉ, LA HAUTEUR SERVIE, LA CONSISTANCE DU MATÉRIAU, LE TYPE DE POMPE (VIS + STATOR) INSTALLÉE.						
(*) NOTE: THE PUMPING DISTANCE IS SUBJECT TO VARIATIONS, WHICH MAY REGARD: THE TYPE OF MATERIAL USED, SERVICE HEIGHT, CONSISTENCY OF MATERIAL, TYPE OF PUMP (SCREW + STATOR) INSTALLED.						
(*) HINWEIS: LDIE PUMPFÖRDERSTRECKE VARIERT IN FUNKTION FOLGENDER FAKTOREN: , MATERIALTYP, PUMPHÖHE, MATERIALKONSISTENZ, PUMPENTYP (SCHNECKE + STATOR).						
(*) NOTA: LA DISTANCIA DE BOMBEO DEPENDE DE VARIOS FACTORES, COMO, POR EJEMPLO, EL TIPO DE MATERIAL USADO, LA ALTURA SERVIDA, LA CONSISTENCIA DEL MATERIAL Y EL TIPO DE BOMBA (TORNILLO + ESTATOR) INSTALADO.						



Gentile Cliente,

ci complimentiamo per il suo acquisto: l'intonacatrice IMER, risultato di anni di esperienza, è una macchina di massima affidabilità e dotata di soluzioni tecniche innovative.



**- OPERARE IN SICUREZZA.**

**E' fondamentale ai fini della sicurezza leggere attentamente le seguenti istruzioni.**

Il presente manuale di USO E MANUTENZIONE deve essere custodito dal responsabile di cantiere, nella persona del Capocantieriere, nel cantiere stesso, sempre disponibile per la sua consultazione.

Il manuale è da considerarsi parte della macchina e deve essere conservato per futuri riferimenti (EN ISO 12100-2) fino alla distruzione della macchina stessa. In caso di danneggiamento o smarrimento potrà essere richiesto al costruttore un nuovo esemplare. Il manuale contiene la dichiarazione di conformità CE 2006/42/CE ed importanti indicazioni sulla preparazione del cantiere, l'installazione, l'uso, le modalità di manutenzione e la richiesta di parti di ricambio.

Comunque è da ritenersi indispensabile una adeguata esperienza e conoscenza della macchina da parte dell'utilizzatore: l'utilizzatore deve essere addestrato da una persona perfettamente a conoscenza dell'impiego delle modalità di utilizzo della macchina. Affinchè sia possibile garantire la sicurezza dell'operatore, la sicurezza di funzionamento e una lunga durata della macchina devono essere rispettate le istruzioni del manuale, unitamente alle norme di sicurezza e prevenzione degli infortuni sul lavoro secondo la legislazione vigente (uso di calzature e abbigliamento adeguati, uso di elmetti, guanti, occhiali, ecc.).



**- Mantenere sempre leggibili le avvertenze.**



**- E' vietato apportare modifiche di qualsiasi natura alla struttura metallica o impiantistica dell'intonacatrice.**

IMER INTERNATIONAL declina ogni responsabilità in caso di non osservanza delle leggi che regolano l'uso di tali apparecchi, in particolare: uso improprio, difetti di alimentazione, carenza di manutenzione, modifiche non autorizzate, inosservanza parziale o totale delle istruzioni contenute in questo manuale.

IMER INTERNATIONAL ha il diritto di modificare le caratteristiche dell'intonacatrice e/o i contenuti del presente manuale, senza l'obbligo di aggiornare la macchina e/o i manuali precedenti.

### **1. DATI TECNICI**

Nella tabella 1 sono riportati i dati tecnici dell'intonacatrice, facendo riferimento alla figura 1.

### **2. LIVELLO EMISSIONE SONORA**

In tabella 1 sono riportati il livello di pressione sonora dell'intonacatrice misurato all'orecchio dell'operatore ( $L_{PA}$  a 1 m) ed livello di emissione sonora nell'ambiente (potenza  $L_{WA}$ ) misurato secondo EN ISO 3744 (2000/14/CE).

### **3. DESCRIZIONE FUNZIONAMENTO INTONACATRICE**



**- L'intonacatrice è destinata per l'impiego nei cantieri edili, per impastare e pompare tutte le malte premiscelate dichiarate pompabili con queste tipologie di macchine dai produttori di materiali : intonaci a base gesso, intonaci a base anidrite, intonaci a base calce/cemento, intonaci isolanti a cappotto, intonaci ignifughi, malta per stuccatura di fughe, intonachini, colle per cappotto, ect... La macchina può essere impiegata anche per pompare materiali preimpastati bagnati.**

#### **3.1 DESCRIZIONE INTONACATRICE (Fig. 1)**

L'intonacatrice è costituita da un telaio su ruote (rif.1) il quale supporta un gruppo tramoggia (rif.2) completo di gruppo motore (rif.3), una griglia (rif.4) e un gruppo uscita materiale (rif.5); un impianto acqua (rif.6) completo di pompa acqua autoadescante (rif.7); un quadro elettrico (rif.8); un compressore (rif.9) completo di un gruppo aria (rif.10); un raschiatore con asta (rif.10) e un miscelatore interno alla tramoggia.

Il materiale premiscelato viene versato in tramoggia.

All'interno di questa vi è il miscelatore il quale è movimentato dal motoriduttore. Nel caso di materiale asciutto, questo viene impastato insieme all'acqua, fornita dal gruppo impianto acqua, che a sua volta la preleva dalla rete idrica o da un apposito contenitore. La portata d'acqua è regolata per mezzo di un rubinetto micrometrico e visualizzata per mezzo di un flussimetro.

Il miscelatore traina una pompa a vite eccentrica che pompa attraverso un tubo in gomma il materiale alla lancia spruzzatrice. La lancia spruzzatrice è collegata al tubo materiale anche con un tubo aria. L'aria è fornita dal compressore, con la quale la lancia spruzzatrice cosparge le parti interessate di intonaco. Nel caso di materiale preimpastato, questo viene mosso dal miscelatore e scende nello statore per essere pompato nella tubazione in gomma.

### **4. SICUREZZA OPERATIVA**



**- Prima di utilizzare l'intonacatrice accertarsi che sia munita di tutti i dispositivi di protezione.**



**- E' vietato introdurre parti del corpo e/o utensili nella tramoggia o nella camera di miscelazione con macchina in funzione.**

Nell'area di lavoro devono essere osservate le norme per la prevenzione degli infortuni nonché le disposizioni di sicurezza. Occorre fare attenzione durante la manipolazione dei sacchi di materiale a non sollevare polvere per evitare di inalare; se ciò non fosse possibile è necessario indossare una maschera per la protezione della bocca e del naso.



**- Non deve essere usata in ambienti ove esista pericolo di esplosioni di incendi o in ambienti di scavi sotterranei.**

L'intonacatrice non dispone di illuminazione propria e pertanto il luogo di lavoro deve essere sufficientemente illuminato.

Le linee di alimentazione devono essere posate in modo tale da non poter essere danneggiate. Non collocare l'intonacatrice sul cavo di alimentazione elettrica.

L'allacciamento elettrico deve essere tale da impedire la penetrazione di acqua nei connettori. Impiegare soltanto connettori ed attacchi muniti di protezione contro gli spruzzi d'acqua.

- Non utilizzare linee elettriche inadeguate, provvisorie: eventualmente consultarsi con personale specializzato.

- Le riparazioni degli impianti elettrici devono essere eseguite esclusivamente da personale specializzato. Sconnettere la macchina dall'alimentazione prima di eseguire le operazioni di manutenzione o riparazione.

- Evitare che i conduttori elettrici possano andare a contatto con parti mobili e/o in movimento della macchina e quindi lesionandosi mettere in tensione parti metalliche.



**- Qualsiasi intervento di manutenzione alla macchina o ai suoi accessori deve essere eseguito da un tecnico specializzato se non diversamente specificato su questo manuale.**

### **5. SICUREZZA ELETTRICA**

L'intonacatrice Koine 3.1 è realizzata secondo la norma EN 60204-1, è protetta contro gli spruzzi d'acqua ed è dotata di protezione contro i sovraccarichi e la mancanza di tensione.

### **6. SICUREZZA MECCANICA**

Nell'intonacatrice IMER i punti pericolosi sono protetti mediante opportuni dispositivi di protezione, che devono essere mantenuti in perfette condizioni e montati, quali ad esempio la protezione della ventola di raffreddamento dei motori elettrici e la griglia della tramoggia che impedisce il contatto con il miscelatore.

In particolare l'apertura della flangia supporto motore o la rimozione della griglia tramoggia, determinano l'arresto delle parti in rotazione della macchina, grazie alla presenza di un opportuno microinterruttore di sicurezza.

### **7. TRASPORTABILITÀ**



**- Attenzione! Prima di spostare l'intonacatrice, scollegare sempre la spina di alimentazione.**

Prima di spostare l'intonacatrice è opportuno scollegare il tubo di alimentazione dell'acqua ed il tubo di mandata materiale.

E' opportuno inoltre spostare la macchina con la tramoggia vuota. Spostare la mescolatrice utilizzando le apposite maniglie di presa (come in figura 2).

**⚠ - Attenzione! Prima di sollevare l'intonacatrice, smontare sempre il compressore e trasportarlo separatamente.**

**⚠ - Attenzione! Prima di sollevare l'intonacatrice, controllare sempre che tutti i componenti della macchina siano correttamente bloccati e fissati.**

Per il sollevamento della macchina utilizzare i due anelli appositamente previsti, disposti sul telaio in prossimità dell'attacco superiore della tramoggia (come in figura 3).



FIG. 2



FIG. 3

**- Attenzione! Il sollevamento deve essere fatto con prudenza e lentamente perchè la macchina puo' facilmente oscillare.**

**⚠ - Attenzione! Per il sollevamento della macchina non utilizzare assolutamente punti di aggancio diversi da quelli indicati in figura 3.**

Utilizzare dispositivi di sollevamento idonei al peso complessivo della macchina indicato in tab.1.

Per agevolare il trasporto la macchina puo essere scomposta in gruppo telaio/quadro elettrico, gruppo motore, gruppo tramoggia e compressore.

Per ricomporre la macchina distenderla sempre in orizzontale e installare la tramoggia centrandola sul perno superiore e bloccandola con i due fermi a leva inferiori. A questo punto alzarla nella posizione verticale (di lavoro) e montare il gruppo motoriduttore ; per ultimo alloggiare il compressore nella sua sede.

#### **⚠ INSTALLAZIONE**

Posizionare l'intonacatrice al piano, in un ambiente dove non crei intralcio ne durante l'utilizzo ne per la pulizia a fine lavoro e in modo da utilizzare meno tubazioni possibili.

Assicurarsi che la macchina sia stabile e appoggi correttamente su entrambi gli appoggi anteriori.

### **9. ALLACCIAMENTI**

#### **9.1 ALLACCIAMENTO ELETTRICO**

**⚠ - Verificare che la tensione di alimentazione, la frequenza di rete e il collegamento elettrico (presa, fusibili, cavo) siano conformi ai dati riportati in tab.1.**

La linea di alimentazione elettrica deve essere provvista di protezione contro le sovracorrenti (es. con fusibili o con un interruttore magnetotermico) e di dispersione di corrente verso massa (es. con un interruttore tipo differenziale). Il dimensionamento dei conduttori del cavo di alimentazione elettrica deve tener conto delle correnti di funzionamento e della lunghezza della linea per evitare eccessive cadute di tensione.

Evitare l'impiego di prolunghe avvolte a spire sui tamburi. Il conduttore di alimentazione deve essere del tipo adatto per frequenti movimenti e il rivestimento resistente all'abrasione (per esempio del tipo H07RN-F). Prima di collegare elettricamente l'intonacatrice verificare che tutti i dispositivi di sicurezza siano a posto ed in buono stato d'uso, ed in particolare la griglia tramoggia sia presente e provvista del proprio sensore di sicurezza, che la prolunga sia in buono stato e che le spine e prese non siano bagnate.

Collegare l'alimentazione alla spina dell'intonacatrice posta sul quadro elettrico, la spia blu si accenderà indicando la presenza di linea (rif.2). Nel caso in cui la spia blu risultasse spenta o emettesse solo un bagliore, significa che la tensione è superiore a 250V.

Per la macchina nella versione con compressore a pistoni collegare anche la spina del compressore ad una presa di linea indipendente che abbia le stesse caratteristiche di quella sopra descritta per l'intonacatrice e idonea all'assorbimento riportato in tab.1.

#### **9.2 ALLACCIAMENTO ACQUA**

Collegare il tubo dell'acqua (tab.1) dall'ingresso della pompa (vedi immagine sotto) alla rete idrica. La rete idrica deve garantire una portata minima di almeno 15l/min.

In caso contrario è necessario predisporre un serbatoio di capacità adeguata (almeno 200 l) di acqua pulita, che va mantenuto costantemente pieno, dal quale far pescare la pompa autoadescente in dotazione alla macchina. In tal caso il tubo da utilizzare deve avere un diametro minimo da 3/4", una lunghezza massima di 3m, preferibilmente un filtro di fondo e non deve deformarsi durante l'utilizzo. Controllare che la pressione dell'acqua non scenda sotto i 2,5 bar mentre la macchina lavora con una portata di 900 l/h. Girare l'interruttore generale su 1, la spia verde posta sul quadro si accende (rif.8).

**⚠ - Attenzione! La prima volta che si collega la pompa acqua al serbatoio questa deve essere innescata riempiendo manualmente il tubo di aspirazione.**

**La stessa operazione va ripetuta ogni volta che si svuota l'impianto dell'acqua e dopo un prolungato periodo di inutilizzo.**

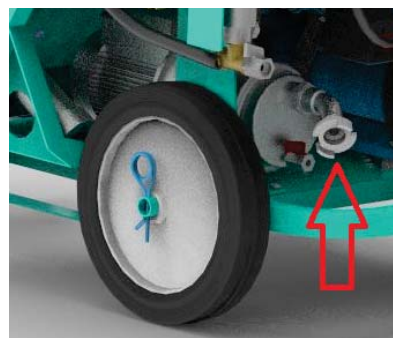

#### **9.3 ALLACCIAMENTO ARIA**

Collegare il tubo dell'aria all'allacciamento sulla macchina e alla lancia spruzzatrice come nelle figure sottostanti.

Aprire il rubinetto aria sulla lancia spruzzatrice.





Sull'impianto dell'aria sono presenti due pressostati con tarature differenti per ottimizzare il funzionamento della macchina nelle diverse applicazioni; con compressore a pistoni e in generale nell'utilizzo con lancia per rasanti (pressioni maggiori) tenere il rubinetto ruotato in basso, nell'utilizzo con compressore a membrana e lancia per intonaco tradizionale tenere il rubinetto verso l'alto; valutare comunque il migliore settaggio per la specifica applicazione (vedi immagine sottostante).

UP: LANCIA INTONACO



DOWN: LANCIA RASANTI



#### 9.4 ALLACCIAMENTO CORRETTO PER I TUBI MATERIALE

Prendere i tubi del materiale, controllare che siano in buono stato, che i raccordi siano integri e le relative guarnizioni presenti. Controllare che le leve a camme (A) dei raccordi siano correttamente serrate e che la guarnizione (B) sia presente come in figura qui sotto.

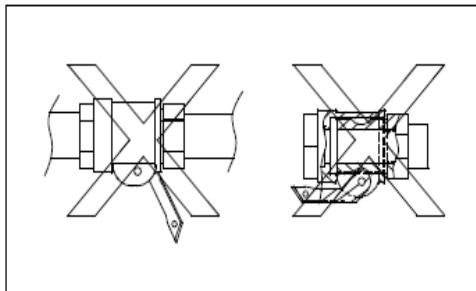
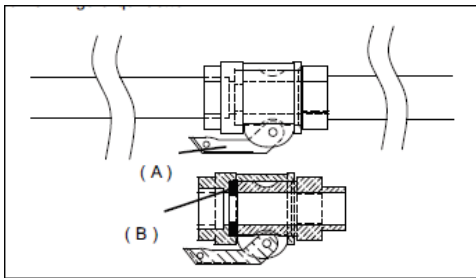

### 10. MESSA IN MARCIA

#### 10.1 MESSA IN MARCIA MATERIALI ASCIUTTI (DRY)

**!** L'utilizzo con materiali premiscelati asciutti DEVE AVVENIRE esclusivamente con il selettore della pompa dell'acqua in posizione 1.

Prima di procedere con la messa in marcia della macchina controllare che il rubinetto aria posto sulla lancia sia aperto (rif.11). Agire sull'interruttore generale (rif.1) del quadro elettrico e posizionarlo su 1, il compressore si accende. Utilizzando i due pulsanti (rif.3), selezionare la marcia n°4 visualizzabile sul display (rif.4). Togliere il tappo di livello acqua (rif.12), posizionato lateralmente sulla parte bassa del gruppo tramoggia e assicurarsi che il foro dal quale si è tolto il tappo, sia completamente libero da eventuali ostruzioni. In caso di otturazione procedere alla pulizia tramite la parte lunga del tappo livello acqua.

Lubrificare la tubazione collegando il tubo materiale all'uscita laterale posta sopra la pompa dell'acqua tramite l'apposito adattatore, aprire il rubinetto riempiendolo completamente, quindi collegare nuovamente il tubo alla posizione di lavoro.

Premere il pulsante supplemento acqua (rif.9) e controllare che l'acqua esca dall'apposito foro dove innesca il tappo livello acqua. Agire sul rubinetto micrometrico (rif.13) per impostare la portata acqua, visualizzata dal flussimetro (rif.14) rispettivamente

-a 280 l/min prodotti base cemento

-a 550 l/min prodotti base gesso

Rimettere nel foro il tappo livello acqua, chiudendolo correttamente.

Caricare la tramoggia di materiale premiscelato contenuto nei sacchi. Posizionare il selettore start (rif.5) in posizione di marcia girandolo verso destra, la macchina si avvia.

Attendere che fuoriesca materiale dalla lancia, contemporaneamente continuare a caricare la tramoggia di materiale.

Si può a questo punto perfezionare l'impasto che fuoriesce dalla lancia, correggendo la quantità d'acqua.

Agire sul rubinetto micrometrico, abbassando o aumentando di 20l alla volta la portata d'acqua, ottenendo così la consistenza desiderata.

Attendere dopo ogni regolazione che il prodotto si rinnovi completamente nella tubazione (devono uscire circa 15 l di materiale). Quando dalla lancia comincia ad uscire il materiale della consistenza voluta si può cominciare ad operare normalmente.

Aperto e chiudendo l'aria alla lancia spruzzatrice la macchina si avvia e si arresta.

#### 10.2 MESSA IN MARCIA MATERIALI BAGNATI (WET)

**!** L'utilizzo con materiali premiscelati bagnati deve avvenire posizionando il selettore della pompa dell'acqua in 2.

Prima di procedere con la messa in marcia della macchina controllare che il rubinetto aria posto sulla lancia sia aperto (rif.11).

Agire sull'interruttore generale (rif.1) del quadro elettrico e posizionarlo su 1, il compressore si accende. Utilizzando i due pulsanti (rif.3), visualizzare sul display la frequenza 50 hz (rif.4).

Lubrificare le tubazioni mettendo circa 8 l d'acqua oppure 8 l di boiaccia in tramoggia, avviare la macchina per qualche secondo per far defluire il liquido nei tubi (selettore rif.5)

Caricare la tramoggia con l'apposito materiale preimpastato della giusta consistenza. Posizionare di nuovo il selettore start (rif.5) in posizione di marcia girandolo verso destra, la macchina si avvia. Attendere che fuoriesca materiale dalla lancia, contemporaneamente continuare a caricare la tramoggia di materiale.

Aperto e chiudendo l'aria alla lancia spruzzatrice la macchina si avvia e si arresta.

La macchina è dotata di protezione contro la mancanza o l'eccesso di tensione (vedi paragrafo *Errori*, pagina 8): nel caso in cui si verifici questa situazione, le protezioni interverranno sezionando l'alimentazione primaria e sarà necessario resettare il sistema per poter ripartire, agendo sul selettore (rif.5).

Nel caso in cui la pressione dell'acqua scendesse sotto i 2,5 bar (vedi tabella *Cause e Rimedi*, pagina 10), la macchina si arresta, contemporaneamente si illumina la luce verde (rif.8) e sul display appare la scritta H2O. La macchina ripartirà nel momento in cui la pressione tornerà sopra i 2,5 bar

In caso di emergenza per arrestare la macchina premere il pulsante rosso di emergenza (rif.10) - si arrestano tutti gli organi in movimento - e quindi girare l'interruttore principale in posizione 0 e staccare la presa di alimentazione elettrica.

**!** **IL SELETTORE DELLA POMPA DELL'ACQUA (RIF.7 FIGURA SOTTO) PUO' ESSERE POSIZIONATO SUL 2 ESCLUSIVAMENTE PER L'UTILIZZO CON MATERIALI BAGNATI O PREMISCOLATI; QUESTA CONFIGURAZIONE DISATTIVA L'ALIMENTAZIONE IDRICA QUINDI L'UTILIZZO CON MATERIALI ASCIUTTI COMPROMETTE IL FUNZIONAMENTO DELL'INTONACATRICE E PUO' CAUSARE DANNI AI COMPONENTI.**

Documentazione senza certificazione CE  
Documentation without CE certificate

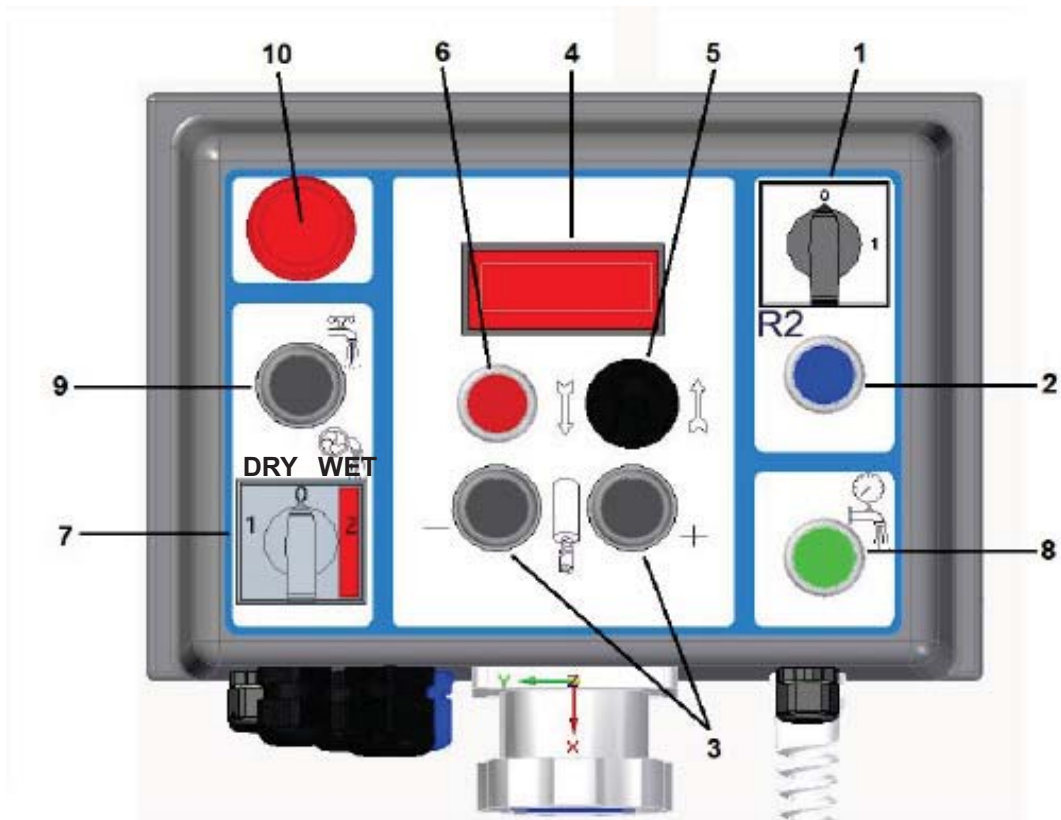
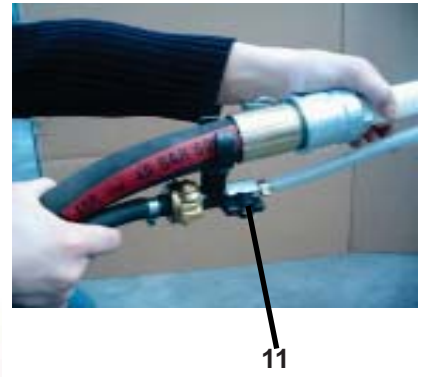

Il passaggio a questa modalità è evidenziato dalla variazione nella scala delle velocità nella quale al posto del numero della marcia (1,2,3,...) compare una L seguita dalla frequenza di funzionamento. Se durante l'utilizzo dell'intonacatrice si passa involontariamente da DRY a WET la macchina si arresta e il display lampeggia per indicare l'errore; **tornare in modalità DRY** (posizione 1 del selettore) resettare e riarmare con il selettore (rif.1 figura) per poter proseguire nel lavoro.

#### **PROTEZIONE MOTORI ELETTRICI:**

⚠ - **Pompa acqua e compressore sono protetti dall'inverter e dalla termica integrata all'interno dei pressostati di potenza. Il motore pompa/miscelatore è monitorato e protetto a vari livelli di sicurezza e riporta ogni anomalia di funzionamento sul display con codici di errore alfanumerici. L'intervento delle protezioni agisce sezionando l'alimentazione primaria eliminando ogni rischio.**

#### **CODICI DI ERRORE E SEGNALAZIONI DI AVVISO:**

⚠ - **I codici di errore e le segnalazioni che si visualizzano sul display del quadro comandi si presentano in situazioni ben precise, ad esempio:**

- **ERR00:** Griglia aperta, fungo premuto, guasto al sistema
- **ERR01:** Elevata temperatura della scheda elettronica ect ....

Si rimanda alla tabella *Cause e Rimedi* a pagina 10, per la lista completa degli errori segnalabili.

#### **11. MODALITÀ D'USO**

⚠ - **La griglia di sicurezza della tramoggia deve essere sempre presente e correttamente posizionata. È vietato introdurre in tramoggia qualunque cosa di diverso da malte premiscelate, premescolate e prodotti cementizi in generale.**

⚠ - **Togliere la griglia della tramoggia determina l'arresto delle parti in movimento della macchina. È necessario riposizionare la griglia di protezione ed effettuare un reset del sistema, portando l'interruttore marcia/arresto/inversione (rif.5) in posizione di inversione (a sinistra) per 1 secondo e poi riavviare la marcia del motore miscelatore riportandolo a destra.**

⚠ - **Indossare le protezioni individuali previste prima di cominciare ad operare.**

Esistono deflettori di diametro diverso (10,12,14,16,18 mm): i deflettori di piccolo diametro permettono una migliore polverizzazione, quelli di diametro maggiore sono più indicati per materiali con maggiore granulometria.

Per i materiali per intonaco normalmente utilizzati è indicato il deflettore con foro da 14mm.

Comunque è importante regolare la distanza dell'ugello dall'uscita in modo che sia uguale al diametro del deflettore.

In caso di insufficienza di acqua nella modalità di lavoro "DRY" la macchina si arresta.

Prima di riavviare la macchina individuare la causa del problema: rubinetto chiuso, tubo di alimentazione piegato, serbatoio vuoto, filtro intasato.

Le interruzioni superiori a 20min dovrebbero essere evitate.

Un arresto prolungato può provocare un intasamento nelle tubazioni di mandata del materiale: in questo caso non esce materiale dalla lancia e il manometro indica una pressione superiore alla normale pressione di lavoro.

Arrestare la macchina agendo sul selettore marcia/arresto/inversione (rif.5), quindi togliere la lancia spruzzatrice.

Individuare il punto delle tubazioni in cui si è verificato l'intasamento e rimuoverlo percuotendo la tubazione stessa con un mazzuolo.

⚠ - **Se risulta necessario scollegare la lancia o aprire i raccordi delle tubazioni, accertarsi preventivamente che non vi sia alcuna pressione residua all'interno delle stesse. Il manometro materiale deve indicare 0 bar e le tubazioni, con eventuale esclusione della parte del tubo dov'è presente l'intasamento, devono essere morbide.**

**L'operatore che esegue tale operazione deve avere ricevuto uno specifico addestramento su come procedere.**

**Qualora sussista il minimo dubbio che vi sia la presenza di pressione residua non aprire assolutamente i raccordi.**

Ricollegare tubazioni e lancia spruzzatrice, mettere l'interruttore principale nella posizione corretta (la luce blu si accende) e riavviare la macchina.

⚠ - **Evitare di spostare la macchina con la tramoggia piena.**

La fuoriuscita del materiale alternativamente duro e tenero può essere indice di pompa usurata. Per la sostituzione della pompa procedere nel modo seguente: sganciare il maniglione ed aprire ruotando il gruppo motore mescolatore. Inserire l'apposita chiave a tubo sull'estremità del miscelatore e iniziare a svitare fino a togliere la vite dall'interno dello statore. Rimuovere il collettore di mandata e sostituire lo statore con uno nuovo ben lubrificato. Rimontare il collettore di mandata materiale ed inserire dal lato della tramoggia la nuova vite lubrificata. Avvitare la vite servendosi del miscelatore e dell'apposita chiave a tubo usata in precedenza per lo smontaggio. Richiudere il motoriduttore.

Per inserire la vite all'interno dello statore utilizzare uno spray lubrificante neutro (silicone o vasellina). Non utilizzare assolutamente prodotti derivanti dal petrolio che potrebbero danneggiare irrimediabilmente la gomma dello statore.

Nel caso in cui durante il lavoro venga a mancare la corrente elettrica provvedere a lavare tempestivamente la macchina e le tubazioni. Smontare anche il gruppo di pompaggio, separare la vite dallo statore e lavare il tutto abbondantemente con acqua.

#### **12. PULIZIA E ARRESTO DELLA MACCHINA**

##### **12.1 Modalità dry**

Alla fine del lavoro, continuare a pompare finché la tramoggia e la tubazione del materiale sono vuote e dalla lancia comincia ad uscire del materiale molto liquido.

Aprire il rubinetto della lancia, scollegare la lancia stessa e lavarla accuratamente, pulendo l'ugello con l'apposito utensile in dotazione (come sotto raffigurato).

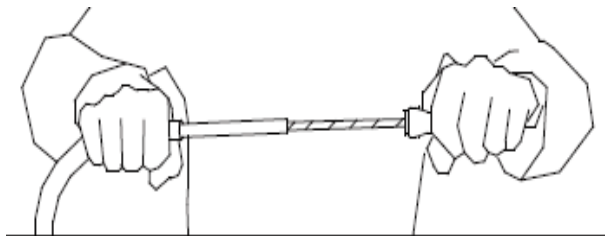

aprire la camera di miscelazione del gruppo tramoggia.

Togliere il miscelatore e lavarlo. Pulire la zona di mescolazione con una spatola. Inserire il raschiatore, agganciandolo all'attacco con il motoriduttore mescolatore. Avviare la macchina come nelle operazioni di pompaggio ed attendere che il raschiatore girando scenda completamente in basso nella camera di miscelazione. Arrestare la macchina e togliere il raschiatore; rimontare il miscelatore pulito.

Procedere quindi al lavaggio delle tubazioni.

Inserire una spugna di lavaggio e con l'utilizzo dell'apposito adattatore collegare il tubo materiale al rubinetto ausiliario della pompa dell'acqua posto sopra la pompa stessa. Avviare la pompa dell'acqua ed aprire il rubinetto ausiliario fino a che dall'altra parte fuoriesce la spugna di lavaggio.

Ripetere l'operazione fino a che non si è certi che il tubo sia perfettamente pulito ed esce acqua chiara e senza impurità.

A questo punto, completata l'operazione di pulizia della macchina, spegnere l'interruttore generale, scollegare la presa di alimentazione, chiudere la mandata dell'acqua, aprire il rubinetto ausiliario e scollegare il tubo di alimentazione.

Nel caso in cui si preveda vi sia la pur minima possibilità di gelo, aprire i tre rubinetti, che risiedono nell'impianto idraulico, e far scaricare completamente l'acqua dell'impianto.

Ricordarsi poi di richiudere i rubinetti stessi quando si riavvia la macchina.

### **12.2 Modalità wet**

Continuare a pompare il materiale pre-impastato sino a quando si comincia ad intravedere la parte più bassa del miscelatore. Lasciando la macchina in funzione versare acqua nella tramoggia sino a quando il prodotto non esce molto liquido dalla lancia spruzzatrice.

Fermare la macchina, scollegare le tubazioni e lavare l'interno della tramoggia. Aprire la tramoggia sollevando il motoriduttore del miscelatore. Rimuovere il miscelatore ed inserire il raschiatore. Chiudere la camera di miscelazione, riempire d'acqua ed avviare la macchina per un tempo di circa 30/40 Secondi. Aprire la camera di miscelazione e rimuovere il raschiatore rimontando il miscelatore opportunamente pulito. Pulizia della tubazione: inserire una spugna di lavaggio all'interno della tubazione e collegarla al collettore di mandata, poi riempire la tramoggia d'acqua ed avviare la macchina sino a quando la spugna di lavaggio non sia uscita dall'estremità opposta. Assicurarsi che l'acqua che esce dalla tubazione sia chiara altrimenti ripetere l'operazione di pulizia tubazioni.

### **13. MANUTENZIONE**

**⚠ - Le operazioni di manutenzione devono essere eseguite da personale esperto, dopo aver spento la macchina, scollegato l'alimentazione elettrica e svuotato la tramoggia.**

Controllare giornalmente che il filtro dell'acqua sia pulito.

Controllare settimanalmente che il filtro dell'aria del compressore sia pulito. Nel caso sia deteriorato va sostituito.

Controllare settimanalmente che il miscelatore sia in buono stato ed eventualmente sostituirlo.

Controllare settimanalmente che l'attacco motore sia in buono stato ed eventualmente sostituirlo.

Controllare settimanalmente che i motori elettrici siano esenti da polvere e sporcizia e se necessario pulirli utilizzando dell'aria compressa.

Controllare settimanalmente che i contatti delle spine e delle prese siano ben puliti, asciutti e privi di ossidazioni.

Una volta ogni sei mesi far controllare la macchina presso un punto di assistenza autorizzato IMER.

**⚠ - L'olio esausto è rifiuto speciale. Come tale va smaltito secondo i termini di legge.**

**⚠ - Mantenere sempre leggibili le scritte e le segnalazioni poste sulla macchina.**

### **14. RIPARAZIONE**

**⚠ - Non mettere in funzione l'intonacatrice durante i lavori di riparazione.**

Le riparazioni degli impianti elettrici possono essere eseguite esclusivamente da personale specializzato.

**I ricambi da utilizzare devono essere esclusivamente ricambi originali IMER e non possono essere modificati.**

**⚠ - Se per eseguire le riparazioni vengono rimosse le coperture di protezione, al termine dei lavori devono essere rimontate correttamente.**

### **15. SMALTIMENTO**

Lo smaltimento dovrà essere eseguito secondo la normativa vigente.



Il simbolo del cassonetto barrato indica che il prodotto alla fine della propria vita utile deve essere raccolto separatamente dagli altri rifiuti.

La raccolta differenziata della presente apparecchiatura giunta a fine vita è organizzata e gestita dal produttore. L'utente che vorrà disfarsi della presente apparecchiatura dovrà quindi contattare il produttore e seguire il sistema che questo ha adottato per consentire la raccolta separata dell'apparecchiatura giunta a fine vita.

L'adeguata raccolta differenziata per l'avvio successivo dell'apparecchiatura dimessa al riciclaggio, al trattamento e allo smaltimento ambientale compatibile contribuisce ad evitare possibili effetti negativi sull'ambiente e sulla salute e favorisce il reimpiego e/o riciclo dei materiali di cui è composta l'apparecchiatura.

<i>INCONVENIENTI</i>	<i>CAUSE</i>	<i>RIMEDI</i>
<b>La macchina non parte</b>	<b>Acqua</b> Pressione acqua troppo bassa: il manometro indica una pressione inferiore a 2 bar (la luce verde è accesa?), compare sul display la scritta H2O	<ul style="list-style-type: none"> <li>- Controllare che l'acqua arrivi dal tubo di alimentazione</li> <li>- Controllare che il filtro dell'acqua sia pulito</li> <li>- Controllare che la pompa acqua sia inserita</li> <li>- Se la pompa aspira da un serbatoio controllare che sia stata innescata la prima volta e che non vi siano perdite dai raccordi</li> </ul>
<b>La macchina non parte</b>	<b>Materiale</b> - Prodotto troppo secco nella camera di miscelazione (pompa malta bloccata? Si accende la spia rossa?)	<ul style="list-style-type: none"> <li>- Primo avviamento non effettuato correttamente(vedi par.11)</li> <li>- Portata d'acqua regolata troppo bassa (vedi par.11)</li> <li>- Non arriva l'acqua alla camera di miscelazione (entarta dell'acqua ostruita, elettrovalvola dell'acqua non funzionante)</li> </ul>
<b>La macchina non parte</b>	<b>Aria</b> - La pressione dell'aria, con rubinetto alla lancia completamente aperto, non scende al di sotto del valore di minima pressione del pressostato macchina (tab.1)	<ul style="list-style-type: none"> <li>- Controllare che il tubo dell'aria non si piega o sia ostruito</li> <li>- Controllare che l'ugello della lancia sia perfettamente pulito</li> </ul>
<b>La macchina non parte</b>	<b>Griglia</b> -Griglia non inserita bene, compare sul display la scritta Bloc	<ul style="list-style-type: none"> <li>- Controllare che la griglia sia correttamente posizionata</li> </ul>
<b>La macchina non parte e non si avvia neppure il compressore e la spia blu rimane spenta</b>	<b>Corrente elettrica</b> - Non arriva corrente alla presa del quadro del cantiere (fusibili?) - L'alimentazione non arriva alla macchina (collegamento prese difettoso? Cavo interrotto?) - L'interruttore generale non è inserito	<ul style="list-style-type: none"> <li>- Controllare i punti elencati a fianco</li> </ul>
<b>La macchina non parte ma il compressore si avvia</b>	<b>Corrente elettrica</b> - Selettore di marcia non in posizione corretta (la spia del selettore marcia/arresto e' accesa) - Camera di miscelazione aperta (la spia del selettore marcia/arresto e' accesa) - Presa del motore pompa malta non inserita. (la spia del selettore marcia/arresto e' accesa) - Interviene il pressostato di minima pressione acqua all'avviamento (la pompa acqua è inserita?vedi anche la macchina non parte causa acqua)	<ul style="list-style-type: none"> <li>- Controllare i punti elencati a fianco</li> </ul>
<b>La macchina non si ferma e/o il compressore non si ferma</b>	<b>Aria</b> - Tubo aria difettoso (tubo tagliato? Perdita di aria dai raccordi?) - Il compressore non da abbastanza aria - Rubinetto dell'aria alla lancia difettoso (bloccato in posizione aperta)	<ul style="list-style-type: none"> <li>- Controllare il tubo dell'aria, ed in particolare i raccordi ed eventualmente sostituirlo</li> <li>- Controllare il filtro dell'aria (vedi par.12)</li> <li>- Controllare la valvola di massima del compressore</li> </ul>
<b>La macchina si ferma dopo la messa in marcia</b>	<b>Acqua</b> - Filtro in aspirazione ostruito - Filtro riduttore di pressione ostruito - Tubo acqua troppo lungo e/o troppo sottile - Alimentazione acqua insufficiente	<ul style="list-style-type: none"> <li>- Controllare i punti elencati a fianco: pulire i filtri, controllare che dal tubo dell'acqua esca una portata adeguata (almeno 10-12l/min se si lavora con intonaco base calce-cemento, almeno 15-20l/min se si lavora con intonaco base gesso) ed eventualmente sostituire il tubo o pescare l'acqua da un serbatoio ausiliario</li> </ul>

 Documentazione senza certificazione CE  
 Documentation without CE certificate



INCONVENIENTI	CAUSE	RIMEDI
<p>La macchina durante il funzionamento si arresta</p> <p>Nel display compaiono le seguenti diciture</p>	<b>ERR00:</b> - Griglia tramoggia aperta o non correttamente posizionata - Guasto al sistema - Pulsante Emergenza Premuto - Spina di collegamento motore miscelatore scollegata	- Verificare che la griglia sia posizionata correttamente - Contattare il servizio assistenza - Sbloccare il pulsante di emergenza -Collegare la spina
	<b>ERR01:</b> - Elevata Temperatura Scheda Elettronica (Inverter)	- Attendere che si raffreddi prima di riavviare
	<b>ERR02:</b> - Elevata Temperatura Motore Pompa a Vite - Il motore è stato sollecitato con carichi eccessivi per lunghi periodi	- Attendere che si raffreddi prima di riavviare
	<b>ERR03:</b> Eccessiva Potenza Richiesta al Motore Pompa a Vite per il Funzionamento (sovraccarico istantaneo del motore)	-Verificare e correggere l'impasto utilizzato -Ridurre la lunghezza delle tubazioni
	<b>ERR04:</b> Segnalazione di Funzionamento in Sovraccarico del Motore Pompa a Vite per il funzionamento con eccessivo innalzamento di temperatura del motore (sovraccarico istantaneo del motore)	-Verificare e correggere l'impasto utilizzato -Accertare che la tensione di alimentazione in funzionamento non sia inferiore ai 205V -Ridurre la velocità del Motore Pompa a Vite
	<b>ERR05:</b> Il compressore si attiva e si spegne con una eccessiva frequenza (<5 avviamenti al minuto) -Eccessiva perdita d'aria nell'impianto -La pompa dell'acqua ed il compressore sono rimasti accesi senza essere utilizzati per più di 15 minuti (rischio surriscaldamento pompa dell'acqua)	-Sostituzione guarnizioni -Fare il reset della macchina
	<b>ERR07:</b> Dispersione di corrente verso terra o anomalia sistema	-Contattare servizio assistenza -Verificare eventuali infiltrazioni d'acqua nel sistema
	<b>ERR08:</b> Tensione di alimentazione troppo bassa inf. a 190V	-Verificare collegamento alla rete
	<b>ERR09:</b> Compressore bloccato all'avviamento	-Spegnere e riaccendere il compressore
	-----: Tensione d'ingresso superiore a 265 Volts	- Verificare collegamento alla rete
	<b>BLOC:</b> Motore pompa a vite bloccato istantaneamente	- Verificare Statore e vite se bloccati fra loro
	<b>STOP:</b> -Stand by Aria compressore chiusa -Rubinetto aria pistola chiuso -Ostruzione ugello aria pistola spruzzatrice -Ostruzione tubo aria tra macchina e pistola spruzzatrice -Attesa pulsante remoto o pressostato (iniezioni)	- Al termine della sosta quando la macchina riparte il segnale scompare automaticamente - Pulire l'ugello dell'aria o liberare la tubazione dell'aria
	<b>H2O:</b> - Pressione acqua al di sotto dei 2.5 Bar	- Verificare che l'acqua sia collegata alla pompa - Verificare che la pompa sia accesa - Verificare che i filtri nell'impianto idraulico della macchina siano puliti - Verificare che la portata d'acqua sia sufficiente
<b>Il flusso del materiale si arresta (bolle di aria)</b>	<b>Mescolazione</b> - Mescolatore non idoneo per il prodotto - Materiale umido in tramoggia	- Pulire il mescolatore ed eventualmente sostituirlo con uno idoneo per il prodotto utilizzato - Pulire ed asciugare la camera di mescolazione e ripartire
<b>Il flusso del materiale si arresta</b>	<b>Intasamento</b> - Intasamento nella lancia spruzzatrice - Intasamento nel tubo materiale	- Rimuovere l'intasamento
<b>Materiale alla lancia in costante, troppo duro o troppo liquido</b>	Materiale premiscelato deteriorato Coppia vite-statore usurata Mescolatore non idoneo o usurato Regolazione acqua impasto insufficiente (aumentare di 50 l)	- Controllare tutti i punti elencati a fianco
<b>L'acqua aumenta in camera di miscelazione durante il funzionamento</b>	Coppia vite-statore usurata Intasamento delle tubazioni	- Sostituire vite-statore - Rimuovere l'intasamento
<b>L'acqua aumenta in camera di miscelazione con macchina ferma</b>	Elettrovalvola difettosa	- Far controllare da centro assistenza

TABELLA LUCI SPIA

<i>LUCE SPIA</i> (VEDI PAG.7)	<i>ACCESA</i>	<i>SPENTA</i>
<b>BLU</b> (rif.2)	Alimentazione elettrica corretta, presenza di linea	-Mancanza alimentazione elettrica -Mancanza di linea -Interruttore principale in posizione 0
<b>ROSSA</b> (rif.6)	Griglia non inserita correttamente	-Griglia inserita correttamente
<b>VERDE</b> (rif.9)	Pressione acqua corretta	-Mancanza pressione acqua

Cher client,

*félicitations pour votre achat : la gunituse IMER, qui représente le résultat de plusieurs années d'expérience, est une machine de haute fiabilité présentant des innovations techniques importantes.*

**! - COMMENT TRAVAILLER EN TOUTE SECURITE.**

**Pour garantir une sécurité totale, il est fondamental de lire attentivement les instructions qui suivent.**

Le présent manuel d'UTILISATION et d'ENTRETIEN doit être conservé par le responsable de chantier, à savoir le chef de chantier, et toujours être disponible pour sa consultation.

Il doit être considéré comme partie intégrante de la machine et doit être conservé pour les références futures (EN ISO 12100-2) jusqu'à la destruction de la machine. En cas d'endommagement ou de perte, un nouvel exemplaire pourra être demandé au fabricant. Le manuel renferme la déclaration de conformité CE 2006/42/CE et d'importantes consignes pour la préparation du chantier, l'installation, l'utilisation, les modalités d'entretien et l'approvisionnement de pièces détachées. Cependant, une expérience appropriée et une bonne connaissance de la machine de la part de l'utilisateur sont à considérer comme indispensables. L'utilisateur doit être formé par une personne connaissant parfaitement les modalités d'utilisation de la machine.

Afin qu'il soit possible de garantir la sécurité de l'opérateur, la sécurité de fonctionnement et la longue durée de la machine, il est nécessaire de respecter les instructions du manuel, les normes de sécurité et de prévention des accidents de travail conformément à la législation en vigueur (port de chaussures et d'un habillement appropriés, emploi de casques, de gants, de lunettes, etc.).

**! - Faire en sorte que les avertissements soient toujours lisibles.**

**! - Il est interdit de modifier, de quelque manière que ce soit, la structure métallique ou l'ingénierie de la gunituse.**

IMER INTERNATIONAL décline toute responsabilité en cas de non-respect des réglementations régissant l'utilisation de ces appareils, notamment : utilisation incorrecte, défauts d'alimentation, manque d'entretien, modifications non autorisées, non-respect total ou partiel des consignes données dans ce manuel.

IMER INTERNATIONAL se réserve le droit de modifier les caractéristiques de la gunituse et/ou le contenu de ce manuel sans devoir pour autant modifier la machine et/ou les manuels précédents.

### **1. CARACTERISTIQUES TECHNIQUES**

Le tableau 1 contient les données techniques de la gunituse, en référence à la figure 1.

### **2. NIVEAU DE PUISSANCE SONORE**

Le tableau 1 indique le niveau de pression sonore de la gunituse mesuré à l'oreille de l'opérateur ( $L_{pA}$  à 1 m) et le niveau d'émission sonore dans le milieu (puissance  $L_{WA}$ ) mesuré selon EN ISO 3744 (2000/14/CE).

### **3. DESCRIPTION FONCTIONNEMENT MACHINE À ENDUIRE**

**! - La machine à enduire est destinée à être utilisée sur les chantiers de construction, pour le malaxage et le pompage de tous les mortiers pré-mélangés déclarés pompables avec ce type de machine par les fabricants de matériaux : enduits à base de plâtre, enduits à base d'anhydrite, enduits à base de chaux/ciment, enduits isolants, enduits ignifuges, mortier de jointoiment, enduits fins, adhésifs pour revêtements, etc. La machine peut être employée aussi pour pomper des matériaux pré-mélangés humides.**

#### **3.1 DESCRIPTION MACHINE À ENDUIRE (Fig. 1)**

La machine à enduire se compose d'un châssis sur roues (réf.1) qui

supporte un groupe trémie (réf.2) avec un groupe moteur (réf.3), une grille (réf.4) et une unité de sortie du matériau (réf.5) ; un système d'eau (réf.6) avec une pompe à eau auto-amorçante (réf.7) ; un tableau électrique (réf.8) ; un compresseur (réf.9) avec une unité d'air (réf.10) ; un racleur avec une tige (réf.10) et un malaxeur à l'intérieur de la trémie.

Le matériau pré-mélangé est versé dans la trémie.

À l'intérieur de la trémie se trouve le malaxeur, qui est entraîné par le motoréducteur. Dans le cas d'un matériau sec, celui-ci est mélangé à de l'eau, fournie par le système d'eau, qui la prélève

à son tour du réseau d'eau ou d'un récipient spécial.

Le débit d'eau est réglé par un robinet micrométrique et affiché par un débitmètre. Le malaxeur entraîne une pompe à vis excentrique qui pompe le produit à travers un tuyau en caoutchouc vers la lance de pulvérisation. La lance de pulvérisation est reliée au tuyau du matériau mais aussi à un tuyau d'air. L'air est fourni par le compresseur, et permet à la lance de pulvériser l'enduit sur les parties concernées. Dans le cas d'un matériau pré-mélangé, celui-ci est déplacé par le malaxeur et descend dans le stator pour être pompé dans le tuyau en caoutchouc.

### **4. SECURITE DE FONCTIONNEMENT**

**! - Avant d'utiliser la machine à enduire, assurez-vous qu'elle est équipée de tous les dispositifs de protection.**

**! - Il est interdit d'introduire des parties du corps et/ou des outils dans la trémie ou dans la chambre de malaxage pendant le fonctionnement de la machine.**

Les règles de prévention des accidents et de sécurité doivent être respectées dans la zone de travail.

Lors de la manipulation des sacs de matériau, il faut veiller à ne pas soulever de poussière pour éviter de l'inhaler ; si cela n'est pas possible, il faut porter un masque pour protéger la bouche et le nez.

**! - La machine ne doit pas être utilisée dans des zones à risque d'explosion d'incendies ou dans des zones d'excavation souterraines.**

La machine à enduire ne dispose pas de son propre éclairage et le lieu de travail doit donc être suffisamment éclairé.

Les lignes d'alimentation doivent être posées de manière à ne pas être endommagées. Ne posez pas la machine à enduire sur le câble d'alimentation.

La connexion électrique doit être telle que l'eau ne puisse pas pénétrer dans les connecteurs. Utilisez exclusivement des connecteurs et des raccords munis d'une protection contre les projections d'eau.

- N'utilisez pas de lignes électriques inadaptées et temporaires - consultez un spécialiste si nécessaire.

- Les réparations des installations électriques ne doivent être effectuées que par un personnel spécialisé. Débranchez la machine de l'alimentation électrique avant d'effectuer des opérations de maintenance ou de réparation.

- Évitez que les conducteurs électriques n'entrent en contact avec les parties mobiles de la machine et, s'endommageant, ne mettent les pièces métalliques sous tension.

**! - Tout travail d'entretien sur la machine ou à ses accessoires doit être effectué par un technicien spécialisé, sauf indication contraire dans ce manuel.**

### **5. SECURITE ELECTRIQUE**

La machine à enduire Koine 3.1 est fabriquée conformément à la norme EN 60204-1, est protégée contre les projections d'eau et est équipée d'une protection contre les surcharges et les pannes de courant.

### **6. SECURITE MECANIQUE**

Les points dangereux présents sur la machine à enduire IMER sont protégés par des dispositifs de protection qui doivent être installés et maintenus en parfait état, comme le carter de protection du ventilateur de refroidissement des moteurs électriques et la grille de la trémie qui empêche le contact avec le malaxeur.

En particulier, l'ouverture de la bride de support du moteur ou le retrait de la grille de la trémie entraîne l'arrêt des parties rotatives de la machine, grâce à la présence d'un micro-interrupteur de sécurité.

**7. TRANSPORT**

**⚠ - Attention ! Débranchez toujours la fiche d'alimentation avant de déplacer la machine à enduire.**

Avant de déplacer la machine à enduire, débranchez le tuyau d'alimentation en eau et le tuyau d'alimentation du matériau. Il est par ailleurs conseillé de déplacer la machine avec la trémie vide.

Déplacez la machine à enduire à l'aide des poignées prévues à cet effet (comme illustré en figure 2).



FIG. 2

**⚠ - Attention ! Avant de soulever la machine à enduire, démontez toujours le compresseur et transportez-le séparément.**

**⚠ - Attention ! Avant de soulever la machine à enduire, vérifiez toujours que tous les composants de la machine soient correctement verrouillés et fixés. Pour soulever la machine, utilisez les deux anneaux prévus à cet effet, situés sur le châssis près du raccord supérieur de la trémie (comme illustré en figure 3).**

**⚠ - Attention ! Le levage doit être effectué avec précaution et lentement car la machine peut facilement se balancer.**

**⚠ - Attention ! N'utilisez pas d'autres points d'attache pour soulever la machine que ceux indiqués en figure 3.**

Utilisez des dispositifs de levage adaptés au poids total de la machine indiqué dans le tableau 1.

Pour faciliter le transport, la machine peut être divisée en une unité châssis/tableau électrique, une unité moteur, une unité trémie et compresseur.

**⚠** Pour remonter la machine, il faut toujours la poser horizontalement et installer la trémie en la centrant sur l'axe supérieur et en la bloquant avec les deux cliquets de verrouillage inférieurs à levier. Relevez-la ensuite à la verticale (position de travail) et montez le groupe moto-réducteur ; enfin, placez le compresseur dans son siège.



FIG. 3

**8. INSTALLATION**

Positionnez la machine à enduire au sol, dans un environnement où elle ne sera pas gênante pendant son utilisation ni pour son nettoyage à la fin du travail, et de manière à utiliser le moins de tuyauterie possible.

Assurez-vous que la machine est stable et repose correctement sur ses deux supports avant.

**9. BRANCHEMENTS**

**9.1 BRANCHEMENT ELECTRIQUE**

**⚠ - Vérifiez que la tension d'alimentation, la fréquence du réseau et le raccordement électrique (prise, fusibles, câble) sont conformes aux données du tableau 1.**

La ligne d'alimentation électrique doit être équipée d'une protection contre les surintensités (par exemple, avec des fusibles ou un disjoncteur) et les fuites de courant vers la terre (par exemple, avec un interrupteur différentiel). Le dimensionnement des conducteurs du câble d'alimentation doit tenir compte des courants de fonctionnement et de la longueur de la ligne pour éviter des chutes de tension excessives.

Évitez l'utilisation de rallonges électriques enroulées sur les tambours. Le conducteur d'alimentation doit être d'un type adapté aux mouvements fréquents et le revêtement doit être résistant à l'abrasion (par exemple, type H07RN-F).

Avant de procéder au branchement électrique de la machine à enduire, vérifiez que tous les dispositifs de sécurité sont en place et en bon état de fonctionnement, et notamment que la grille de la trémie est présente et équipée de son capteur de sécurité, que la rallonge est en bon état et que les fiches et prises ne sont pas humides.

Brancher l'alimentation à la prise de la machine à enduire située sur le tableau électrique, le voyant lumineux bleu s'allumera pour indiquer la présence de la ligne (réf.2). Si le voyant bleu est éteint ou ne brille qu'une fois, cela signifie que la tension est supérieure à 250V.

Pour la machine dans la version avec compresseur à pistons, il faut également connecter la fiche du compresseur à une prise de ligne indépendante ayant les mêmes caractéristiques que celle décrite ci-dessus pour la machine à enduire et adaptée à l'absorption indiquée dans le tableau 1.

**9.2 RACCORDEMENT EAU**

Connectez le tuyau d'eau (tab.1) de l'entrée de la pompe (voir photo ci-dessous) au réseau d'eau. Le réseau d'eau doit garantir un débit minimum d'au moins 15l/min.

Si ce n'est pas le cas, il est nécessaire de prévoir un réservoir d'une capacité suffisante (au moins 200 l) d'eau propre, qui doit être maintenu constamment plein, dans lequel la pompe auto-amorçante fournie avec la machine pourra puiser. Dans ce cas, le tuyau à utiliser doit avoir un diamètre minimum de 3/4", une longueur maximum de 3m, de préférence un filtre à pied et ne doit pas se déformer pendant l'utilisation. Vérifiez que la pression de l'eau ne descend pas en dessous de 2,5 bars lorsque la machine fonctionne avec un débit de 900 l/h. Mettez l'interrupteur général sur 1, le voyant vert du tableau s'allume (réf.8).

**⚠ - Attention ! La première fois que la pompe à eau est connectée au réservoir, elle doit être mise en marche en remplissant manuellement le tuyau d'aspiration.**

**La même opération doit être répétée à chaque vidange du circuit d'eau et après une période d'inactivité prolongée.**

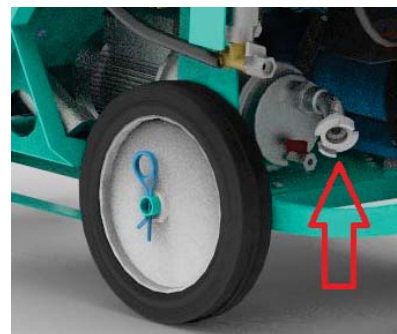

**9.3 RACCORDEMENT À L'ARRIVÉE D'AIR**

Branchez le tuyau d'air sur le raccord de la machine et sur la lance de pulvérisation comme indiqué sur les figures ci-dessous. Ouvrez le robinet d'air sur la lance de pulvérisation.



Sur le système d'air, deux pressostats sont présents avec différents réglages pour optimiser le fonctionnement de la machine dans les différentes applications ; avec un compresseur à pistons et en général lorsqu'elle est utilisée avec une lance à mortiers (pressions plus élevées), gardez le robinet vers le bas, lorsqu'elle est utilisée avec un compresseur à membrane et une lance à enduit traditionnelle, gardez le robinet vers le haut ; cependant, évaluez le meilleur réglage pour l'application spécifique (voir image ci-dessous).

**HAUT : LANCE LE PLÂTRE**



**SOUS: LANCE POUR LISSAGE**

**9.4 BRANCHEMENT CORRECT POUR LES TUBES MATERIAU**

Prendre les tubes du matériau, contrôler s'ils sont en bon état, si les raccords sont intacts et les joints correspondants sont présents. Contrôler que les leviers à cames ( A ) des raccords sont correctement serrés et que le joint ( B ) est présent comme sur la figure ci-dessous.

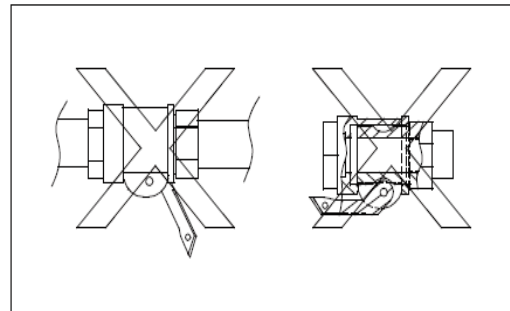
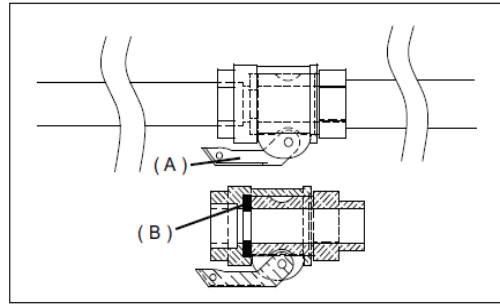

**10. MISE EN MARCHÉ**

**10.1 MISE EN MARCHÉ MATÉRIAUX SECS (DRY)**

**!** - L'utilisation de la machine avec des matériaux secs pré-mélangés DOIT se faire UNIQUEMENT avec le sélecteur de la pompe à eau en position 1.

Avant de procéder à la mise en marche de la machine, vérifier que le robinet d'air de la lance est ouvert (réf.11).

Mettez l'interrupteur général (réf.1) du tableau électrique sur la position 1, le compresseur s'allume. À l'aide des deux boutons (réf.3), sélectionnez la vitesse n°4, qui est visualisée sur l'écran (réf.4). Retirez le bouchon du niveau d'eau (réf.12), situé sur le côté de la partie inférieure de l'unité trémie et assurez-vous que le trou d'où le bouchon a été retiré est complètement libre de toute obstruction. S'il y a des obstructions, nettoyez-les en utilisant la partie longue du bouchon de niveau d'eau.

Lubrifiez le tuyau en raccordant le tuyau du matériau à la sortie latérale située au-dessus de la pompe à eau à l'aide de l'adaptateur, ouvrez le robinet et remplissez-le complètement, puis raccordez à nouveau le tuyau en position de travail.

Appuyez sur le bouton d'eau supplémentaire (réf.9) et vérifiez que l'eau sort du trou d'amorçage du bouchon du niveau d'eau. Agissez sur le robinet micrométrique (réf.13) pour régler le débit d'eau, affiché par le débitmètre (réf.14) respectivement

- à 280 l/min produits à base de ciment
- à 550 l/min produits à base de plâtre

Remettez le bouchon du niveau d'eau dans le trou et fermez-le correctement.

Chargez la trémie avec le matériau pré-mélangé contenu dans les sacs. Placez le sélecteur de démarrage (réf.5) en position de marche en le tournant vers la droite, la machine démarre.

Attendez que le matériau sorte de la lance, tout en continuant à charger la trémie de matériau.

Vous pouvez à ce stade affiner le mélange qui sort de la lance en ajustant la quantité d'eau.

Tournez le robinet micrométrique en diminuant ou en augmentant le débit d'eau de 20l à la fois pour obtenir la consistance désirée. Attendez après chaque réglage que le produit soit complètement renouvelé dans le tuyau (environ 15 l de matériau doivent sortir). Lorsque le matériau distribué par la lance a la consistance souhaitée, vous pouvez commencer à travailler normalement.

En ouvrant et en fermant l'alimentation en air de la lance de pulvérisation, la machine démarre et s'arrête.

## 10.2 MISE EN MARCHÉ MATÉRIEAUX HUMIDES (WET)

- L'utilisation de la machine avec des matériaux pré-mélangés humides doit se faire en réglant le sélecteur de la pompe à eau sur la position 2.

Avant de procéder à la mise en marche de la machine, vérifiez que le robinet d'air de la lance est ouvert (réf.11).

Mettez l'interrupteur général (réf.1) du tableau électrique sur la position 1, le compresseur s'allume. À l'aide des deux boutons (réf.3), affichez la fréquence 50 hz (réf.4) sur l'écran.

Lubrifiez les tuyaux en m mettant environ 8 l d'eau ou 8 l de coulis de ciment dans la trémie, démarrez la machine pendant quelques secondes pour permettre au liquide de s'écouler dans les tuyaux (sélecteur réf.5)

Chargez la trémie avec le matériau pré-mélangé de la bonne consistance. Positionnez de nouveau le sélecteur de démarrage (réf.5) en position de marche en le tournant vers la droite, la machine démarre.

Attendez que le matériau sorte de la lance, tout en continuant à charger la trémie de matériau.

En ouvrant et en fermant l'alimentation en air de la lance de pulvérisation, la machine démarre et s'arrête.

La machine est équipée d'une protection contre le manque ou l'excès de tension (voir paragraphe Erreurs, page 8) : si cette situation se produit, les protections interviendront en coupant l'alimentation primaire et il sera nécessaire de réinitialiser le système pour le redémarrer, en agissant sur le sélecteur (réf.5). Si la pression de l'eau descend en dessous de 2,5 bars (voir tableau Causes et Solutions, page 10), la machine s'arrête, le voyant vert (réf.8) s'allume simultanément et l'écran affiche H2O. La machine redémarre dès que la pression redevient supérieure à 2,5 bars

En cas d'urgence, arrêtez la machine en appuyant sur le bouton d'urgence rouge (réf.10) - toutes les pièces mobiles s'arrêtent - puis positionnez l'interrupteur principal sur 0 et débranchez la prise de l'alimentation électrique.

**Le sélecteur de la pompe à eau (réf.7 figure ci-dessous) peut être positionné sur 2 exclusivement pour l'utilisation de matériaux humides ou pré-mélangés : cette configuration désactive l'alimentation en eau et donc l'utilisation de matériaux secs compromet le fonctionnement de la machine à enduire et peut endommager les composants.**

Le passage à ce mode est indiqué par le changement de l'échelle de vitesse dans laquelle, au lieu du numéro de vitesse (1,2,3,...), apparaît un L suivi de la fréquence de fonctionnement. Si, pendant l'utilisation de la machine à enduire, on passe involontairement de DRY à WET, la machine s'arrête et l'afficheur clignote pour indiquer l'erreur ; revenez en mode DRY (position 1 du sélecteur), réinitialisez et réarmez avec le sélecteur (réf.1 figure) pour pouvoir reprendre le travail.

### **PROTECTION MOTEURS ÉLECTRIQUES :**

- La pompe à eau et le compresseur sont protégés par l'onduleur et le thermique intégré dans les pressostats de puissance. Le moteur de la pompe/malaxeur est surveillé et protégé à différents niveaux de sécurité et signale toute anomalie de fonctionnement sur l'écran avec des codes d'erreur alphanumériques. L'intervention des protections agit en déconnectant l'alimentation primaire, éliminant ainsi tout risque.

### **CODES D'ERREUR ET SIGNAUX D'AVERTISSEMENT :**

- Les codes d'erreur et les avertissements affichés sur l'écran du panneau de commande apparaissent dans des situations spécifiques, par exemple :

- **ERR00** : Grille ouverte, bouton coup-de-poing d'urgence appuyé, défaut du système

- **ERR01** : Température élevée de la carte électronique etc.

Nous renvoyons au tableau des Causes et Solutions en page 10 pour la liste complète des erreurs signalées.

## 11. MODE D'UTILISATION

- La grille de protection de la trémie doit toujours être présente et correctement positionnée.

Il est interdit d'introduire dans la trémie autre chose que du mortier pré-mélangé et des produits à base de ciment en général.

- Le retrait de la grille de la trémie entraîne l'arrêt des pièces mobiles de la machine.

Il est nécessaire de repositionner la grille de protection et d'effectuer une réinitialisation du système, en tournant l'interrupteur marche/arrêt/inversion (réf.5) sur la position d'inversion (à gauche) pendant 1 seconde, puis en redémarrant le moteur du malaxeur en le tournant à nouveau vers la droite.

- Portez toujours les équipements de protection individuelle fournis avant de commencer à travailler.

Il existe des déflecteurs de différents diamètres (10,12,14,16,18 mm) :

les déflecteurs de petit diamètre permettent une meilleure pulvérisation, alors que les déflecteurs de plus grand diamètre sont plus adaptés aux matériaux dont la granulométrie est plus importante. Pour les matériaux pour enduit normalement utilisés, un déflecteur avec un trou de 14 mm est recommandé.

Dans tous les cas, il est important d'ajuster la distance entre la buse et la sortie de manière à ce qu'elle soit égale au diamètre du déflecteur.

En cas de manque d'eau dans le mode de travail 'DRY', la machine s'arrête.

Avant de redémarrer la machine, identifiez la cause du problème : robinet fermé, tube d'alimentation plié, réservoir vide, filtre bouché. Les interruptions de plus de 20 minutes doivent être évitées.

Un arrêt prolongé peut provoquer un blocage des tuyaux de refoulement du matériau : dans ce cas, aucun matériau ne sort de la lance et le manomètre indique une pression supérieure à la pression normale de travail.

Arrêtez la machine en tournant l'interrupteur marche/arrêt/inversion (réf.5), puis retirez la lance de pulvérisation.

Localisez le point où le blocage s'est produit dans le tuyau et éliminez l'obstruction en tapant sur le tuyau avec un maillet.

- S'il s'avère nécessaire de déconnecter la lance ou d'ouvrir les raccords des tuyaux, assurez-vous qu'il n'y ait pas de pression résiduelle dans les tuyaux.

Le manomètre du matériau doit indiquer 0 bar et les tuyaux, à l'exclusion de toute partie du tuyau où le blocage est présent, doivent être souples.

*L'opérateur qui réalise cette opération doit avoir été opportunément formé sur la façon de procéder.*

**En cas de doute sur la présence d'une pression résiduelle, n'ouvrez en aucun cas les raccords des tuyaux.**

Rebranchez les tuyaux et la lance de pulvérisation, mettez l'interrupteur principal sur la bonne position (le voyant bleu s'allume) et redémarrez la machine.

- Évitez de déplacer la machine avec la trémie pleine.

La distribution du matériau alternativement dur et mou peut indiquer que la pompe est usée. Pour remplacer la pompe, procédez comme suit : décrochez la poignée et ouvrez le groupe moteur du malaxeur en le tournant. Insérez la clé à douille spécifique sur l'extrémité du malaxeur et commencez à dévisser pour retirer la vis de l'intérieur du stator. Retirez le collecteur d'alimentation et remplacez le stator par un nouveau stator bien lubrifié. Remontez le collecteur d'alimentation du matériau et insérez la nouvelle vis lubrifiée du côté de la trémie. Serrez la vis à l'aide du malaxeur et de la clé à douille utilisée précédemment pour le démontage. Refermez le motoréducteur.

Utilisez un lubrifiant neutre en spray (silicone ou vaseline) pour insérer la vis à l'intérieur du stator. N'utilisez jamais de produits à base de pétrole, car ils pourraient endommager irrémédiablement le caoutchouc du stator.

En cas de panne de courant pendant le travail, lavez immédiatement la machine et les tuyaux. Démontez également l'unité de pompage, séparez la vis du stator et lavez tout à grande eau.

Documentazione senza certificazione CE  
Documentation without CE certificate

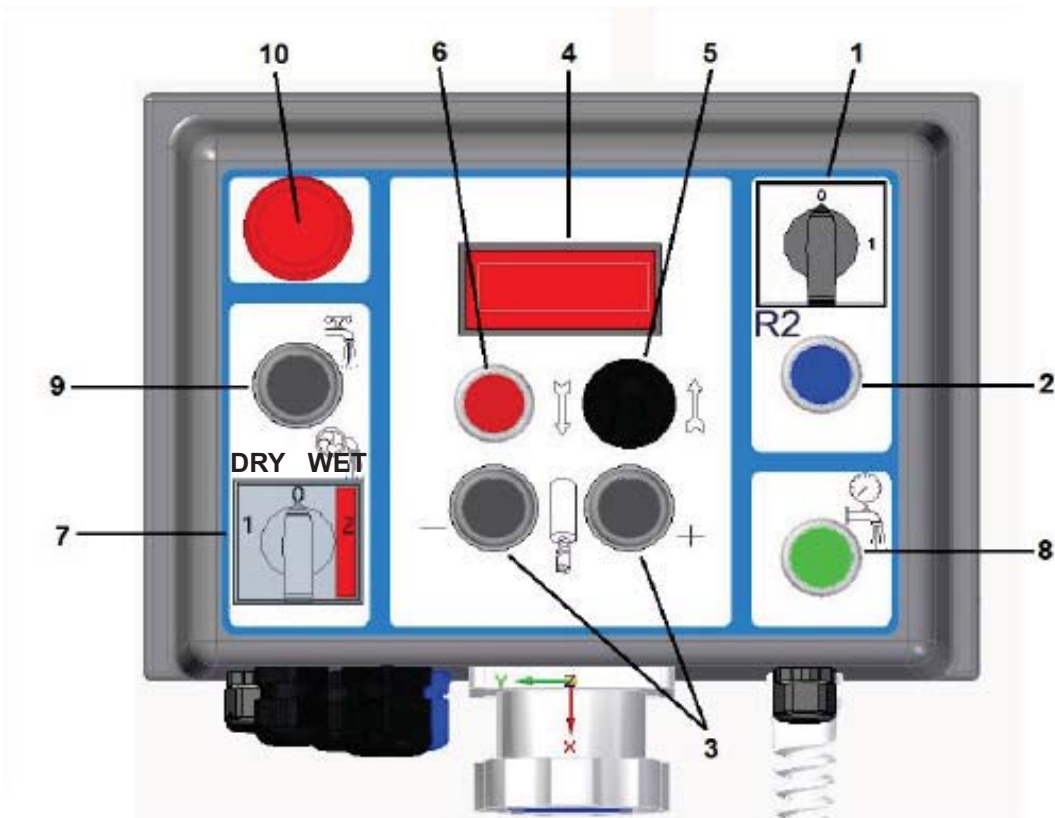

## 12. NETTOYAGE ET ARRET DE LA MACHINE

### 12.1 Mode DRY

À la fin du travail, continuez à pomper jusqu'à ce que la trémie et le tuyau de refoulement du matériau soient vides et que du matériau très liquide commence à sortir de la lance.

Ouvrez le robinet de la lance, débranchez la lance et lavez-la soigneusement, en nettoyant la buse avec l'outil prévu à cet effet (comme indiqué ci-dessous).

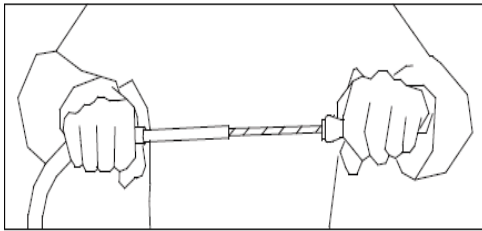

**⚠ - Avant de déconnecter la lance ou les tuyaux, assurez-vous qu'il n'y ait pas de pression résiduelle dans les tuyaux.**

À la fin du travail, continuez à pomper jusqu'à ce que la trémie et le tuyau de refoulement du matériau soient vides et que du matériau très liquide commence à sortir de la lance.

Ouvrez le robinet de la lance, débranchez la lance et lavez-la soigneusement, en nettoyant la buse avec l'outil prévu à cet effet (comme indiqué ci-dessous). - Avant de déconnecter la lance ou les tuyaux, assurez-vous qu'il n'y ait pas de pression résiduelle dans les tuyaux.

Débranchez les tuyaux d'alimentation en matériaux du collecteur de refoulement.

Ouvrez le levier de fermeture du motoréducteur du malaxeur et ouvrez la chambre de malaxage de l'unité trémie.

Retirez le malaxeur et lavez-le. Nettoyez la zone de malaxage avec une spatule. Insérez le racleur en l'accrochant au raccord avec le motoréducteur du malaxeur. Démarrez la machine comme pour l'opération de pompage et attendez que le racleur tourne et descende complètement au fond de la chambre de malaxage.

Arrêtez la machine et retirez le racleur ; remontez le malaxeur propre.

Procédez alors au lavage des tuyaux.

Insérez une éponge de lavage dans le tuyau et utilisez l'adaptateur pour raccorder le tuyau du matériau au robinet auxiliaire de la pompe à eau, situé au-dessus de la pompe. Démarrez la pompe à eau et ouvrez le robinet auxiliaire jusqu'à ce que l'éponge de lavage sorte à l'autre bout.

Répétez l'opération jusqu'à ce que vous soyez sûr que le tuyau est parfaitement propre et que de l'eau claire sans impuretés en sorte.

À ce stade, après avoir nettoyé la machine, éteignez l'interrupteur principal, débranchez la prise de courant, fermez l'arrivée d'eau, ouvrez le robinet auxiliaire et débranchez le tuyau d'alimentation. S'il y a la moindre possibilité de gel, ouvrez les trois robinets situés dans le système hydraulique et laissez l'eau du système s'écouler complètement.

N'oubliez pas de refermer les robinets lorsque vous redémarrez la machine.

### 12.2 MOD WET

Continuez à pomper le matériau pré-mélangé jusqu'à ce que vous commenciez à entrevoir la partie inférieure du malaxeur. Pendant que la machine est en marche, versez de l'eau dans la trémie jusqu'à ce que le produit sortant de la lance de pulvérisation soit très liquide.

Arrêtez la machine, débranchez les tuyaux et lavez l'intérieur de la trémie. Ouvrez la trémie en soulevant le motoréducteur du malaxeur. Retirez le malaxeur et insérez le racleur. Fermez la chambre de malaxage, remplissez d'eau et mettez la machine en marche pendant environ 30/40 secondes. Ouvrez la chambre de malaxage, retirez le racleur et remettez en place le malaxeur nettoyé. Nettoyage du tuyau : insérez une éponge de lavage à l'intérieur du tuyau et raccordez-la au collecteur de refoulement, puis remplissez la trémie d'eau et mettez la machine en marche jusqu'à ce que l'éponge de lavage sorte à l'autre bout. Assurez-vous que l'eau qui sort du tuyau est claire, sinon répétez l'opération de nettoyage du tuyau.

## 14. ENTRETIEN

**⚠ - Les opérations d'entretien doivent être réalisées par du personnel expert, après avoir éteint la machine, déconnecté l'alimentation électrique et vidé la trémie.**

Vérifier chaque jour que le filtre de l'eau est propre.

Contrôler chaque semaine que le filtre de l'air du compresseur est propre. Le remplacer s'il est détérioré.

Contrôler chaque semaine que le mélangeur est en bon état et éventuellement le remplacer.

Contrôler chaque semaine que le raccord moteur est en bon état et éventuellement le remplacer.

Contrôler chaque semaine que les moteurs électriques sont exempts de poussière et de saleté et si nécessaire, les nettoyer en utilisant de l'air comprimé.

Contrôler une fois par semaine que les contacts des fiches et des prises sont bien propres, secs et exempts d'oxydations.

Une fois tous les six mois, faire contrôler la machine dans un centre après-vente agréé IMER.

**⚠ - L'huile usée est un déchet spécial. Elle doit donc être éliminée selon les termes de la loi.**

**⚠ - S'assurer que les pancartes installées sur la machine sont toujours lisibles.**

## 15. REPARATION

**⚠ - Ne pas mettre la guniteuse en marche durant les travaux de réparation.**

Les réparations des systèmes électriques doivent être exécutées exclusivement par du personnel qualifié.

**Les pièces de rechange à utiliser doivent être exclusivement des pièces d'origine IMER et elles ne peuvent pas être modifiées.**

**⚠ - Si, pour réaliser les réparations, les couvertures de protection sont démontées, les remettre correctement en place à la fin des travaux.**

## 16. ELIMINATION

La doit être mise au rebut conformément aux réglementations en vigueur.



Le symbole de la poubelle barrée indique que le produit doit être ramassé séparément des autres déchets à la fin de sa durée de vie.

La collecte sélective de cet appareil à la fin de sa durée de vie est organisée et gérée par le producteur. L'utilisateur voulant éliminer cet appareil devra donc contacter le producteur et suivre le système adopté par ce dernier pour permettre la collecte séparée de l'appareil à la fin de sa durée de vie.

La collecte sélective pour le recyclage successif de l'appareil non utilisé contribue à éviter les effets négatifs possibles sur l'environnement et sur la santé et favorise le nouvel emploi et/ou recyclage des matériaux qui composent l'appareil.

L'élimination abusive de l'appareil de la part de l'utilisateur entraîne l'application des sanctions administratives prévues par les normes en vigueur.

INCONVENIENTS	CAUSES	REMEDES
<b>La machine ne démarre pas</b>	<b>Eau</b> Pression eau trop basse : le manomètre indique une pression inférieure à 2 bars (la lumière verte est-elle allumée?) ; l'inscription H <sub>2</sub> O apparaît sur l'écran.	- Vérifier que l'eau arrive du tuyau d'alimentation - Vérifier que le filtre de l'eau est propre - Vérifier que la pompe eau est insérée - Si la pompe aspire d'un réservoir, contrôler si elle a été enclenchée la première fois et vérifier l'absence de fuites des raccords
<b>La machine ne démarre pas</b>	<b>Matériau</b> - Produit trop sec dans la chambre de mélange (pompe mortier bloquée ? Le voyant rouge s'allume-t-il ?)	- Premier démarrage non effectué correctement (voir r.11) - Débit d'eau réglé trop bas (voir par.11) - L'eau n'arrive pas à la chambre de mélange (entrée de l'eau obstruée, l'électrovalve de l'eau ne fonctionne pas)
<b>La machine ne démarre pas</b>	<b>Air</b> - La pression de l'air, avec robinet à la lance entièrement ouvert, ne descend pas en dessous de la valeur de pression minimum du pressostat machine (tab.1)	- Contrôler que le tuyau de l'air n'est pas plié ni obstrué - Contrôler que la buse de la lance est parfaitement propre
<b>La machine ne démarre pas</b>	<b>Grille</b> - Grille mal insérée ; l'inscription Bloc apparaît sur l'écran	- Contrôler que la grille est correctement positionnée
<b>La machine ne démarre pas et même chose pour le compresseur ; le voyant bleu reste éteint</b>	<b>Courant électrique</b> - Le courant n'arrive pas à la prise du tableau du chantier (fusibles ?) - L'alimentation n'arrive pas à la machine (branchement prises défectueux ? Câble interrompu ?) - L'interrupteur général n'est pas inséré	- Contrôler les points énumérés ci-contre
<b>La machine ne démarre pas mais le compresseur se met en marche</b>	<b>Courant électrique</b> - Sélecteur de marche non appuyé - Le pressostat de pression minimum eau intervient au démarrage <i>(la pompe eau est-elle insérée ? Voir également la machine ne démarre pas cause eau)</i>	- Contrôler les points indiqués ci-contr
<b>La machine ne s'arrête pas et/ou le compresseur ne s'arrête pas</b>	<b>Air</b> - Tuyau air défectueux (tuyau coupé ? Fuite d'air des raccords ?) - Le compresseur ne fournit pas assez d'air - Robinet de l'air à la lance défectueux (bloqué en position ouverte)	- Contrôler le tuyau de l'air, et en particulier les raccords et éventuellement le remplacer - Contrôler le filtre de l'air (voir par.12) - Contrôler la soupape de surpression du compresseur
<b>La machine s'arrête après la mise en marche</b>	<b>Eau</b> - Filtre en aspiration obstrué - Filtre réducteur de pression obstrué - Tuyau eau trop long et/ou trop fin - Alimentation eau insuffisante	- Contrôler les points énumérés ci-contre : nettoyer les filtres, contrôler qu'un débit d'eau approprié sorte du tuyau (au moins 10-12 l/min si l'on travaille avec un enduit à base de chaux-ciment, au moins 15-20 l/min si l'on travaille avec un enduit à base de plâtre) et éventuellement remplacer le tuyau ou puiser l'eau d'un réservoir auxiliaire

<p><b>La machine s'arrête durant le fonctionnement</b></p> <p><b>Les messages suivants apparaissent sur l'afficheur</b></p>	<p><b>ERR 00:</b> Grille trémie ouverte ou mal positionnée</p> <ul style="list-style-type: none"> <li>- Bouton d'arrêt d'urgence enfoncé</li> <li>- Panne du système</li> <li>- Fiche de connexion du moteur du mélangeur débranchée</li> </ul>	<ul style="list-style-type: none"> <li>- Contrôler que la grille est correctement positionnée</li> <li>- Débloquent le bouton d'arrêt d'urgence</li> <li>- Contacter le service d'assistance</li> <li>- Brancher la prise</li> </ul>
	<p><b>ERR 01:</b> Haute Température Carte Électronique (Variateur)</p>	<ul style="list-style-type: none"> <li>- Attendre le refroidissement de la carte avant le redémarrage</li> </ul>
	<p><b>ERR 02:</b> Haute Température Moteur Pompe à Vis</p> <p>Le moteur a été soumis à des surcharges prolongées</p>	<ul style="list-style-type: none"> <li>- Attendre le refroidissement du moteur avant le redémarrage</li> <li>- Corriger le mélange utilisé</li> </ul>
	<p><b>ERR 03:</b> Puissance de fonctionnement trop élevée du Moteur Pompe à Vis (surcharge du moteur instantanée)</p>	<ul style="list-style-type: none"> <li>- Vérifier et corriger le mélange utilisé</li> <li>- Réduire la longueur des conduites</li> </ul>
	<p><b>ERR 04:</b> Avertissement de surcharge du moteur de la pompe à vis pour un fonctionnement avec surchauffe du moteur (surcharge instantanée du moteur)</p>	<ul style="list-style-type: none"> <li>- Vérifier et corriger le mélange utilisé</li> <li>- Vérifier que la tension d'alimentation de fonctionnement est &gt; 205 Volts</li> <li>- Réduire la vitesse du Moteur Pompe à Vis</li> </ul>
	<p><b>ERR 05:</b> Le compresseur se met en marche et s'arrête trop souvent (&lt;5start/min)</p> <p>-La pompe à eau et le compresseur sont laissés allumés sans être utilisés pendant plus de 15 minutes</p>	<ul style="list-style-type: none"> <li>- Remplacer les joints</li> <li>- Faire la remise à zéro de la machine</li> </ul>
	<p><b>ERR 06:</b> Tension d'entrée supérieure à 265 Volts</p>	<ul style="list-style-type: none"> <li>- Contrôler la connexion au réseau</li> </ul>
	<p><b>ERR 07:</b> Dispersion de courant vers la terre ou anomalie du système</p>	<ul style="list-style-type: none"> <li>- Contacter le service d'assistance</li> <li>- Contrôler toute infiltration d'eau dans le système</li> </ul>
	<p><b>ERR 08:</b> Tension d'alimentation trop basse inférieure à 190 Volts</p>	<ul style="list-style-type: none"> <li>-Vérifiez la connexion au réseau</li> </ul>
	<p><b>ERR 09:</b> compresseur bloqué au démarrage</p>	<ul style="list-style-type: none"> <li>-Éteignez et rallumez le compresseur</li> </ul>
<p><b>BLOC:</b> Arrêt brusque du Moteur Pompe à Vis</p>	<ul style="list-style-type: none"> <li>- Contrôler que le stator et la vis ne sont pas bloqués entre eux</li> </ul>	
<p><b>STOP:</b> Stand by air compresseur fermé</p> <ul style="list-style-type: none"> <li>- robinet d'air du pistolet fermé</li> <li>- buse d'air du pistolet de pulvérisation bouchée</li> <li>- obstruction du tube d'air entre la machine et le pistolet de pulvérisation</li> <li>- attente bouton remto ou pressostat (injections)</li> </ul>	<ul style="list-style-type: none"> <li>- A la fin de l'arrêt, lorsque la machine redémarre, le signal disparaît automatiquement</li> <li>- Nettoyer la buse d'air ou dégager la conduite d'air</li> </ul>	
<p><b>H2O:</b> Pression de l'eau inférieure à 2,5 bars, débit/pression insuffisants pour un fonctionnement correct</p>	<ul style="list-style-type: none"> <li>- Allumer la pompe de l'eau de la machine</li> <li>- Contrôler que les filtres du circuit hydraulique de la machine sont bien propres</li> <li>-vérifier que l'eau est relié à la pompe</li> <li>-vérifier que le débit d'eau est suffisante</li> </ul>	
<p><b>Le débit du matériau s'arrête (bulles d'air)</b></p>	<p><b>Mélange</b></p> <ul style="list-style-type: none"> <li>- Mélangeur non approprié au produit</li> <li>- Matériau humide en trémie</li> </ul>	<ul style="list-style-type: none"> <li>- Nettoyer le mélangeur et éventuellement le remplacer avec un autre approprié au produit utilisé</li> <li>- Nettoyer et essuyer la chambre de mélange et repartir</li> </ul>
<p><b>Le débit de matériau s'arrête</b></p>	<p><b>Obstruction</b></p> <ul style="list-style-type: none"> <li>- Obstruction dans le tuyau matériau</li> <li>- Obstruction dans la lance de giclage</li> </ul>	<ul style="list-style-type: none"> <li>- Eliminer l'obstruction</li> </ul>
<p><b>Matériau à la lance inconstant, trop dur ou trop liquide</b></p>	<p><b>Matériau pré-mélangé détérioré</b></p> <p><b>Couple vis-stator usé</b></p> <p><b>Mélangeur non approprié ou usé</b></p> <p><b>Réducteur de pression de l'eau défectueux (réf.)</b></p> <p><b>Electrovalve de l'eau défectueuse</b></p> <p><b>Étalonnages de l'installation eau non corrects</b></p> <p><b>Câble électrique trop long et trop fin</b></p>	<ul style="list-style-type: none"> <li>- Contrôler tous les points énumérés ci-contre</li> </ul>
<p><b>L'eau augmente en chambre de mélange durant le fonctionnement</b></p>	<p><b>Couple vis-stator usé</b></p> <p><b>Obstruction dans les tuyauteries</b></p>	<ul style="list-style-type: none"> <li>- Remplacer vis-stator</li> <li>- Eliminer l'obstruction</li> </ul>
<p><b>L'eau augmente en chambre de mélange avec machine arrêtée</b></p>	<p><b>Electrovalve défectueuse</b></p>	<ul style="list-style-type: none"> <li>- Contrôler</li> </ul>

**TABLEAU VOYANTS LUMINEUX**

<b>VOYANT LUMINEUX (VOIR PAGE 15)</b>	<b>ALLUME</b>	<b>ETEINT</b>
<b>BLEU (rif.2)</b>	Alimentation électrique correcte, présence de ligne	-Manque alimentation électrique -Absence de ligne -Interrupteur principal en position 0
<b>ROUGE (rif.6)</b>	Grille non insérée correctement	-Grille insérée correctement
<b>VERT (rif.9)</b>	Pression eau correcte	-Absence pression eau

Dear Customer,

compliments on your purchase: this IMER plastering machine, the result of long-standing experience in the field, features maximum reliability and innovative technical solutions.



**- WORKING IN SAFETY.**

**To ensure complete safety, read all the instructions in this manual carefully.**

This OPERATION AND MAINTENANCE manual must be kept by the Site Manager and be always available for consultation.

The manual is considered part of the machine and must be stored for future reference (EN ISO 12100-2) through to scrapping of the machine itself. If the manual is lost or damaged, a replacement copy can be ordered from the manufacturer.

The manual contains the EC declaration of conformity (2006-42/EC) important information on construction site procedures, installation, operation, maintenance and requests for spare parts. Nevertheless, the user must both have adequate experience and knowledge of the machine prior to use: the user should be trained by a person totally familiar with the operation and use of this machine.

To guarantee complete safety of the operator, safe operation and long life of equipment, follow the instructions in this manual carefully, and observe all safety standards currently in force for the prevention of accidents at work (use of safety footwear and suitable clothing, helmets, gloves, goggles etc.).



**- Make sure that all signs are legible.**



**- Never make any modifications to the metal structure or plastering machine systems.**

IMER INTERNATIONAL accepts no responsibility in the event of failure to comply with laws governing the use of this type of equipment, with particular reference to: improper use, incorrect power supply, lack of maintenance, unauthorised modifications, failure to comply, either wholly or partially, with the instructions set out in this manual.

IMER INTERNATIONAL reserves the right to modify the characteristics of the plastering machine and/or contents of this manual, without the obligation to update the previous machine and/or manuals.

**1. TECHNICAL DATA**

Table 1 provides the technical specifications of the plastering machine, with reference to figure 1.

**2. NOISE EMISSION LEVEL**

Table 1 shows the sound pressure levels of the plastering machine measured at the ear of the operator ( $L_{pA}$  at 1 m) and noise emission levels in the environment (power  $L_{WA}$ ) measured according to EN ISO 3744 (2000/14/CE).

**3. OPERATIONAL DESCRIPTION OF THE PLASTER SPRAYER**



**- The plaster sprayer is intended for use on construction sites, to mix and pump all the premixed mortars declared pumpable with these types of machines by the material manufacturers: gypsum-based plasters, anhydrite-based plasters, lime/cement-based plasters, insulating coatings plasters, fire-retardant plasters, mortar for grouting joints, plasters, coating glues, etc. The machine can also be used to pump wet pre-mixed materials.**

**3.1 PLASTERING MACHINE DESCRIPTION (Fig. 1)**

The plaster sprayer consists of a frame on wheels (ref.1) which supports a hopper unit (ref.2) complete with motor unit (ref.3), a grid (ref.4) and a material outlet unit (ref.5); a water system (ref.6) complete with self-priming water pump (ref.7); an electrical panel (ref.8); a compressor (ref.9) complete with an air unit (ref.10); a scraper with rod (ref.10) and a mixer inside the hopper.

The premixed material is poured into the hopper.

Inside this is the mixer which is moved by the gearmotor. In the case of dry material, this is mixed together with the water, supplied by the water system unit, which in turn takes it from the water mains or from a suitable container.

The water flow is regulated by means of a micrometric valve and displayed via a flow meter. The mixer drives an eccentric screw pump which pumps the material through a rubber tube to

the spraying gun. In addition to the material hose, the spraying gun is also connected to an air hose. The air is supplied by the compressor, with which the spraying gun covers the relevant parts with plaster. In the case of pre-mixed material, this is moved by the mixer and descends into the stator to be pumped into the rubber pipe.

**4. OPERATION SAFETY**



**- Before using the plaster sprayer, ensure it is equipped with all the protective devices.**



**- Never insert parts of the body and/or tools in the hopper or mixing chamber during operation.**

In the work area, the rules for the prevention of accidents must be observed as well as the safety provisions.

Care must be taken when handling the bags of material not to raise dust to avoid inhaling it; if this is not possible, a mask must be worn to protect the mouth and nose.



**- It must not be used in environments where there is a danger of fire explosions or in areas of underground excavations.**

The plaster sprayer does not have its own lighting and therefore the workplace must be sufficiently lit.

The supply lines must be laid in such a way that they cannot be damaged. Do not place the plaster sprayer on the power supply cable.

The electrical connection must be such as to prevent water from entering the connectors. Use only connectors and attachments equipped with protection against water splashing.

- Do not use inadequate, temporary power lines: if necessary, consult with specialised personnel.

- Repairs to electrical systems must only be carried out by specialised personnel. Disconnect the machine from the power supply before carrying out maintenance or repair operations.

- Prevent the electrical conductors from coming into contact with mobile and/or moving parts of the machine, thus becoming damaged and energising metal parts.



**- Any maintenance work on the machine or to its accessories must be carried out by a specialized technician unless otherwise specified in this manual.**

**5. ELECTRICAL SAFETY**

The Koine 3.1 plaster sprayer is produced according to the EN 60204-1 standard, is protected against splashing water and is equipped with protection against overloads and power failure.

**6. MECHANICAL SAFETY**

In the IMER plaster sprayer the dangerous points are protected by suitable protection devices, which must be kept in perfect condition and always be fitted, such as the protection of the cooling fan of the electric motors and the hopper grid that prevents contact with the mixer.

In particular, opening of the motor support flange or removal of the hopper grid result in stopping of the rotating parts of the machine, thanks to the presence of a suitable safety microswitch.

## 7. TRANSPORT

**⚠ - Attention! Before moving the plaster sprayer, always disconnect the power plug.**

Before moving the plaster sprayer, it is advisable to disconnect the water supply pipe and the material delivery pipe. It is also advisable to move the machine with the hopper empty. Move the mixer using the dedicated handles (as in figure 2).



FIG. 2

**⚠ - Attention! Before lifting the plaster sprayer, always disassemble the compressor and transport it separately.**

**⚠ - Attention! Before lifting the plaster sprayer, always check that all the machine components are correctly locked and secured.** To lift the machine, use the two rings provided for this purpose, located on the frame near the upper attachment of the hopper (as in figure 3).



FIG. 3

**⚠ - Attention! Lifting must be performed carefully and slowly because the machine can swing easily.**

**⚠ - Attention! To lift the machine, never use any attachment points other than those indicated in figure 3.**

Use lifting devices suitable for the total weight of the machine indicated in tab. 1.

Use lifting equipment suited to the overall weight of the machine indicated in table 1.

To facilitate transportation, the machine can be divided into a frame/electrical panel, motor unit, hopper unit and compressor.

**⚠ - To reassemble the machine, always open it out horizontally and install the hopper, centring it on the upper pin and locking it with the two lower lever clamps. At this point, raise it to the vertical (working) position and assemble the gearmotor unit; lastly, house the compressor in its seat.**

## 8. INSTALLATION

Position the plaster sprayer on the work surface, in an environment where it does not create an obstacle during use or for cleaning at the end of the work and in such a way as to use as few pipes as possible.

Make sure that the machine is stable and rests correctly on both front supports.

## 9. CONNECTIONS

### 9.1 ELECTRICAL CONNECTION

**⚠ - Check that the power supply voltage, the mains frequency and the electrical connection (socket, fuses, cable) comply with the data shown in tab.1.**

The power supply line must be provided with protection against overcurrents (e.g. with fuses or with a magnetothermic switch) and current leakage to ground (e.g. with a differential type switch). The sizing of the conductors of the power supply cable must take into account the operating currents and the length of the line to avoid excessive voltage drops.

Avoid using coiled extensions on the drums. The power supply conductor must be of the type suitable for frequent movements and the coating must be abrasion-resistant (for example of the type H07RN-F).

Before connecting the plaster sprayer electrically, check that all the safety devices are in place and in a good condition, and in particular the hopper grid is present and equipped with its own safety sensor, that the extension is in a good condition and that the plugs and sockets are not wet.

Connect the power supply to the plaster sprayer plug located on the electrical panel. The blue light will come on indicating the presence of a line (ref.2). In case the blue light is off or emits only a glow, it means that the voltage is higher than 250V.

For the machine in the version with piston compressor, also connect the compressor plug to an independent line socket that has the same characteristics as the one described above for the plaster sprayer and suitable for the absorption shown in tab.1.

### 9.2 WATER CONNECTION

Connect the water pipe (tab.1) from the pump inlet (see image below) to the water mains. The water mains must guarantee a minimum flow rate of at least 15l/min.

Otherwise it is necessary to prepare a tank of adequate capacity (at least 200 l) of clean water, which must be kept constantly full, from which the self-priming pump supplied with the machine will draw from. In this case the pipe to be used must have a minimum diameter of 3/4", a maximum length of 3m, preferably a base filter and must not deform during use. Check that the water pressure does not fall below 2.5 bar while the machine works with a flow rate of 900 l/h. Turn the main switch to 1, the green light on the panel comes on (ref.8).

**⚠ - Attention! The first time the water pump is connected to the tank, it must be primed, manually filling the suction pipe. The same operation must be repeated every time the water system is emptied and after a prolonged period of inactivity.**

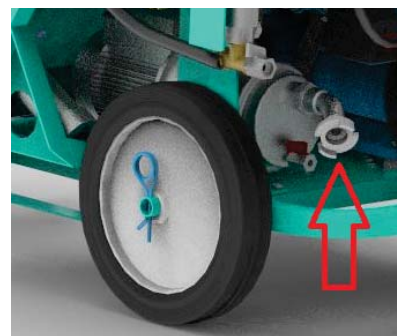

### 9.3 AIR CONNECTION

Connect the air hose to the machine panel and spray jet as shown in the figure below.  
 Open the spray jet air valve.



On the air system there are two pressure switches with different calibrations to optimise the operation of the machine in various applications; with piston compressor and in general when using with a gun for smoothing products (higher pressures), keep the valve turned downwards, when using a membrane compressor and traditional plaster gun, keep the valve turned upwards; in any case evaluate the optimum setting for the specific application (see image below).

**UP: LAUNCH PLASTER**



**DOWN: LAUNCH FOR SMOOTHING**

### 9.4 CORRECT CONNECTIONS FOR MATERIAL LINES

Take the material hoses and check that they are in perfect condition, that the couplings are intact and all relative seals are present. Check that the cam levers ( A ) of the couplings have been tightened correctly and that the seal ( B ) is fitted as shown in the figure below.

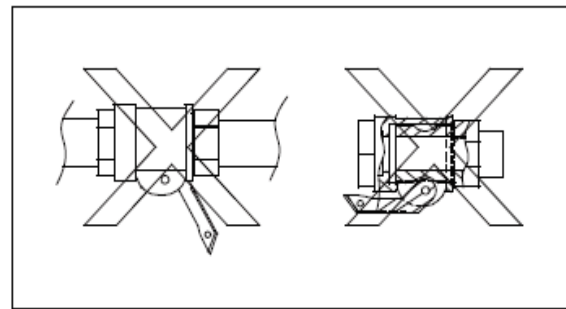
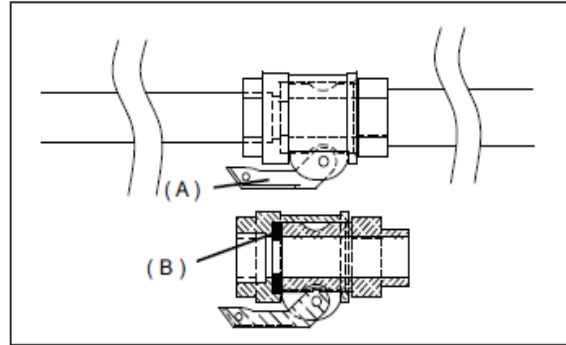

## 10. START-UP

### 10.1 STARTING WITH DRY MATERIALS (DRY)

- The use with dry premixed materials **MUST ONLY BE PERFORMED** with the water pump selector in position 1.

Before starting the machine, check that the air valve on the gun is open (ref.11).

Act on the main switch (ref.1) of the electrical panel and position it on 1, the compressor starts up. Using the two buttons (ref.3), select mode no. 4 which can be viewed on the display (ref.4).

Remove the water level plug (ref.12), positioned laterally on the lower part of the hopper unit and make sure that the hole from which the plug was removed is completely free from any obstructions. In case of clogging, clean using the long part of the water level plug. Lubricate the pipe by connecting the material pipe to the side outlet located above the water pump using the dedicated adapter, open the valve and fill it completely, then connect the pipe again to the work position.

Press the additional water button (ref.9) and check that the water comes out of the hole where it starts the water level plug. Use the micrometric valve (ref.13) to set the water flow rate, displayed by the flow meter (ref.14) respectively

- at 280 l/min cement-based products
- at 550 l/min gypsum-based products

Place the water level plug back into the hole, closing it correctly. Load the hopper with premixed material contained in the bags. Position the start selector (ref.5) in the running position by turning it to the right, the machine starts.

Wait for material to come out of the gun, while continuing to load the material hopper.

At this point, it is possible to perfect the mixture that comes out of the nozzle, correcting the quantity of water.

Act on the micrometric valve, lowering or increasing the water flow by 20l at a time, thus obtaining the desired consistency.

After each adjustment, wait for the product to be completely renewed in the piping (approximately 15 l of material should come out). When the material of the desired consistency begins to come out of the gun, it is possible to start operating normally.

By opening and closing the air to the spraying gun, the machine starts and stops.

## 10.2 STARTING WITH WET MATERIALS (WET)

**!** - Use with wet premixed materials must be performed by positioning the water pump selector on 2.

Before starting the machine, check that the air valve on the gun is open (ref.11).

Act on the main switch (ref.1) of the electrical panel and position it on 1, the compressor starts up. Using the two buttons (ref.3), display the frequency 50 hz (ref.4) on the display.

Lubricate the pipes by adding approximately 8 l of water or 8 l of grout to the hopper, start the machine for a few seconds to let the liquid flow into the pipes (selector ref.5)

Load the hopper with the appropriate pre-mixed material of the correct consistency. Place the start selector (ref.5) back in the running position by turning it to the right, the machine starts.

Wait for material to come out of the gun, while continuing to load the material hopper.

By opening and closing the air to the spraying gun, the machine starts and stops.

The machine is equipped with protection against the absence or excess of voltage (see paragraph Errors, page 8): in the event that this situation occurs, the protections will intervene, disconnecting the primary power supply and it will be necessary to reset the system in order to restart, using the selector (ref.5).

If the water pressure drops below 2.5 bar (see table Causes and Solutions, page 10), the machine stops, at the same time the green light (ref.8) lights up and the message H2O appears on the display.

The machine will restart when the pressure returns above 2.5 bar

In case of emergency, to stop the machine, press the red emergency button (ref.10) - all moving parts stop - and then turn the main switch to position 0 and disconnect the power supply.

**!** **The water pump selector (ref.7 figure below) can be positioned on 2 exclusively for use with wet or pre-mixed materials; this configuration deactivates the water supply and therefore use with dry materials compromises the functioning of the plaster sprayer and can cause damage to the components.**

### ELECTRIC MOTOR PROTECTION:

**!** - The water pump and compressor are protected by the inverter and by the thermal cut-out switch integrated inside the power pressure switches. The pump/mixer motor is monitored and protected at various safety levels and reports any operating anomaly on the display with alphanumeric error codes. The intervention of the protections acts by cutting off the primary supply, eliminating any risk.

### ERROR CODES AND WARNING SIGNALS:

**!** - The error codes and the signals that appear on the control panel display occur in very specific situations, for example:

- ERR00: Grid open, mushroom button pressed, system fault
- ERR01: High temperature of the electronic board etc.

Refer to the Causes and Solutions table on page 10 for the complete list of reportable errors.

## 11. METHOD OF USE

**!** - *The safety grid of the hopper must always be present and correctly positioned.*

*It is forbidden to introduce anything other than premixed mortars, premixed substances and cementitious products in general into the hopper.*

**!** - *Removing the grid from the hopper causes the moving parts of the machine to stop.*

*It is necessary to reposition the protection grid and perform a system reset by moving the start/stop/inversion switch (ref.5) to the inversion position (left) for 1 second and then restart the mixer motor returning it to the right.*

**!** - *If this occurs, the grid must be refitted and the main switch must be reset to 0 to enable machine restart .*

**!** - *Wear the personal protection equipment provided before starting to operate.*

There are deflectors of various diameters (10,12,14,16,18 mm): the small diameter deflectors allow better pulverisation while the larger diameter ones are more suitable for materials with greater granulometry.

For the plaster materials normally used, the deflector with a 14mm hole is recommended.

However it is important to adjust the distance of the nozzle from the outlet so that it is equal to the diameter of the deflector.

In case of insufficient water in the "DRY" work mode, the machine stops.

Before restarting the machine, identify the cause of the problem: closed valve, bent inlet hose, empty tank, clogged filter.

Interruptions longer than 20min should be avoided.

A prolonged stop can cause a blockage in the material delivery pipes: in this case no material comes out of the gun and the pressure gauge indicates a pressure higher than the normal working pressure.

Stop the machine by acting on the start/stop/inversion selector (ref.5), then remove the spraying gun.

Identify the point of the pipes where the blockage occurred and remove it by tapping the pipe itself with a mallet.

**!** - *If it is necessary to disconnect the gun or open the pipe fittings, first make sure that there is no residual pressure inside the pipes.*

*The material pressure gauge must indicate 0 bar and the pipes, with the possible exclusion of the part of the pipe where the obstruction is located, must be soft.*

*The operator carrying out this operation must have received specific training on how to proceed.*

*If there is even the slightest suspicion that residual pressure may be present, never open the fittings.*

Reconnect the pipes and spraying gun, put the main switch in the correct position (the blue light comes on) and restart the machine.

**!** - *Avoid moving the machine with the hopper full.*

The leakage of alternately hard and soft material can be an indication of a worn pump. To replace the pump, proceed as follows: detach the handle and open the mixer motor unit by turning it. Insert the appropriate socket wrench on the end of the mixer and start loosening until the screw is removed from the inside of the stator. Remove the delivery manifold and replace the stator with a new one that is well lubricated. Refit the material delivery manifold and insert the new lubricated screw from the side of the hopper. Tighten the screw using the mixer and the dedicated socket wrench previously used for disassembly. Close the gearmotor.

To insert the screw inside the stator, use a neutral lubricating spray (silicone or Vaseline). Never use products deriving from petroleum which could irreparably damage the stator rubber.

In the event of a power failure during work, promptly wash the machine and the pipes. Also disassemble the pumping unit, separate the screw from the stator and wash everything thoroughly with water.

## 12. CLEANING AND STOPPING THE MACHINE

### 12.1 DRY MODE

At the end of the work, continue pumping until the hopper and material line are empty and very liquid material is perceived coming out of the gun.

Open the gun valve, disconnect the gun itself and wash it thoroughly, cleaning the nozzle with the dedicated tool supplied (as shown below).

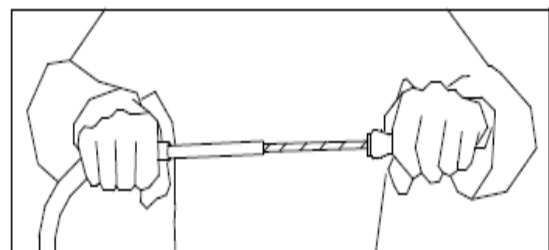

Documentazione senza certificazione CE  
Documentation without CE certificate

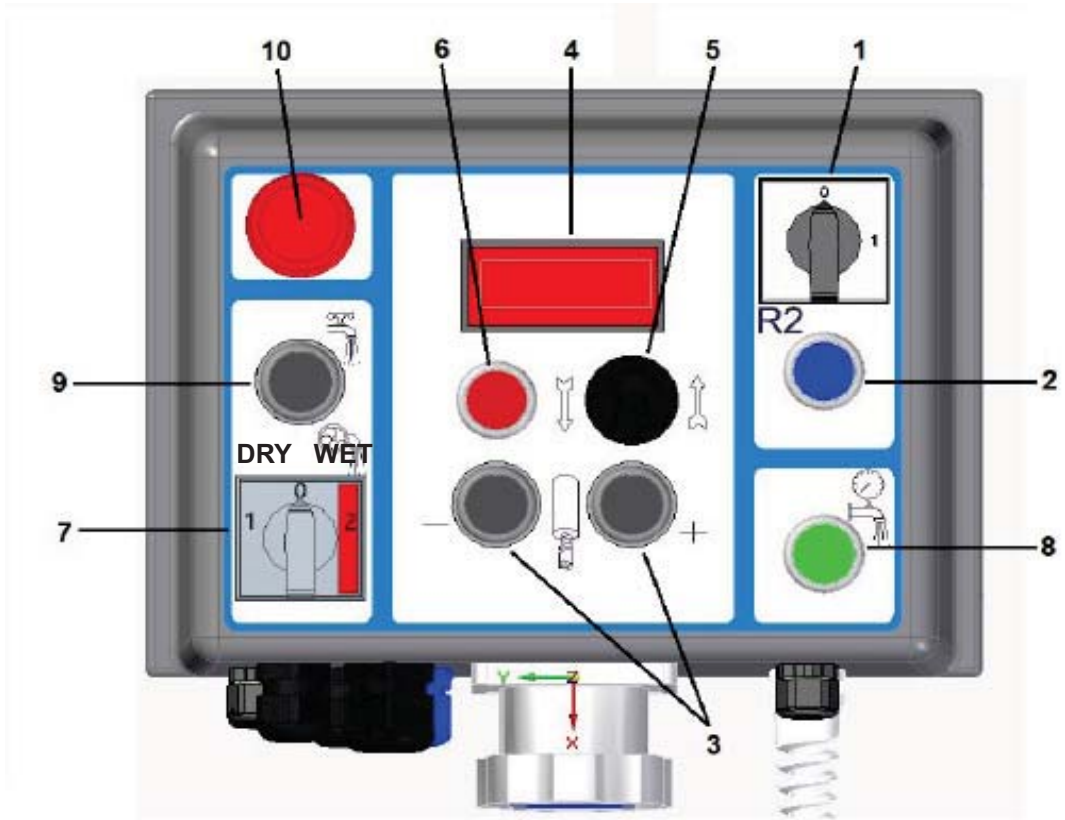

**⚠ - Before disconnecting the gun or the pipes, make sure that there is no residual pressure inside them.**

Disconnect the material delivery pipes from the delivery manifold. Open the closing lever of the mixer gearmotor unit and open the mixing chamber of the hopper unit.

Remove the mixer and wash it. Clean the mixing area with a spatula. Insert the scraper, attaching it to the connection with the mixer gearmotor. Start the machine as in the pumping operations and wait for the scraper to descend completely into the mixing chamber, simultaneously turning.

Stop the machine and remove the scraper; reassemble the clean mixer.

Then proceed with washing of the pipes.

Insert a washing sponge and use the dedicated adapter to connect the material hose to the auxiliary valve of the water pump located above the pump itself. Start the water pump and open the auxiliary valve until the washing sponge comes out on the other side. Repeat the operation until it is certain that the pipe is perfectly clean and clear water without impurities comes out.

At this point, once the machine has been cleaned, turn off the main switch, disconnect the power plug, close the water supply, open the auxiliary valve and disconnect the water supply pipe.

If there is even the slightest possibility of freezing, open the three valves, located in the hydraulic system, and let the water in the system completely drain out.

Then remember to close the valves again when restarting the machine.

### **12.2 WET MODE**

Continue pumping the pre-mixed material until the lower part of the mixer begins to be visible. Leaving the machine running, pour water into the hopper until the product that exits the spraying gun is very liquid.

Stop the machine, disconnect the pipes and wash the inside of the hopper. Open the hopper by lifting the mixer gearmotor. Remove the mixer and insert the scraper. Close the mixing chamber, fill with water and start the machine for approximately 30/40 seconds. Open the mixing chamber and remove the scraper, reassembling the properly cleaned mixer. Cleaning the pipe: insert a washing sponge inside the pipe and connect it to the delivery manifold, then fill the hopper with water and start the machine until the washing sponge has come out from the opposite end. Make sure that the water that comes out of the pipe is clear, otherwise repeat the pipe cleaning operation.

### **13. MAINTENANCE**

**⚠ - Maintenance must be performed by adequately trained personnel, after switching off the machine, disconnecting it from the power supply and emptying the hopper.**

Check daily that the water filter is clean.

Check weekly that the compressor air filter is clean. If deteriorated, replace.

Check weekly that the mixer is in good condition and replace if necessary.

Check weekly that the motor connection is in good condition and replace if necessary.

Check weekly that the electric motors are free of dust and dirt and if necessary clean using compressed air.

Check weekly that the plug and socket contacts are clean, dry and rust free.

Every six months arrange for an inspection of the machine by an authorised IMER service centre.

**⚠ - Spent oil is a special waste. Therefore it must be disposed of according to current legislation.**

**⚠ - Always keep notices and symbols on the machine legible**

### **14. REPAIRS**

**⚠ - Never start up the plastering machine during repairs.**

Repairs to the electrical installation must be performed exclusively by specialised personnel.

**Use exclusively original IMER spare parts; modifications to parts are strictly prohibited.**

**⚠ - If any guards are removed for repairs, ensure they are refitted correctly at the end of work.**

### **15. SILICA DUST WARNING**

Grinding/cutting/drilling of masonry, concrete, metal and other materials with silica in their composition may give off dust or mists containing crystalline silica. Silica is a basic component of sand, quartz, brick clay, granite and numerous other minerals and rocks. Repeated and/or substantial inhalation of airborne crystalline silica can cause serious or fatal respiratory diseases, including silicosis. In addition, California and some other authorities have listed respirable crystalline silica as a substance known to cause cancer. When cutting such materials, always follow respiratory precautions.

Use appropriate NIOSH-approved respiratory protection where dust hazard may occur. Paper masks or surgical masks without a NIOSH approval number are not recommended because they do little to protect the worker. For more information about respirator programs, including what respirators have received NIOSH approval as safe and effective, please visit the NIOSH website at:

<http://www.cdc.gov/niosh/topics/respirators>

Observe OSHA regulations for respirator use (29 C.F.R. § 1910.134). Visit <http://www.osha.gov> for more information.

### **California proposition 65 message**

Some dust created by power sanding, sawing, grinding, drilling, and other construction activities contains chemicals known (to the State of California) to cause cancer, birth defects or other reproductive harm. Some examples of these chemicals are:

- Lead, from lead-based paints
- Crystalline silica, from bricks and cement and other masonry products
- Arsenic and chromium, from chemically treated lumber

For further information, consult the following sources:

<http://www.osha.gov/dsg/topics/silicacrystalline/index.html>

<http://www.cdc.gov/niosh/docs/96-112/>

<http://oehha.ca.gov/prop65/law/P65law72003.html>

<http://www.dir.ca.gov/Title8/sub4.html>

<http://www.P65warnings.ca.gov>

Your risk from these exposures varies depending on how often you do this type of work. To reduce your exposure to these chemicals, work in a well-ventilated area, and work with approved safety equipment, such as dust masks that are specially designed to filter out microscopic particles. Where use of a dust extraction device is possible, it should be used. To achieve a high level of dust collection, use an industrial HEPA vacuum cleaner. Observe OSHA 29 CFR part 1926.57 and 1926.103.

### **17. SCRAPPING**

The machine must be disposed of according to the current regulations.



The barred bin symbol indicates that at the end of its service life the product must be scrapped separately from other materials.

The manufacturer is responsible for separate scrapping of the equipment at the end of its service life. The user must therefore contact the manufacturer and follow the instructions given by the latter for separate scrapping of the equipment at the end of its service life.

Separate scrapping for subsequent recycling, treatment and eco-compatible disposal contributes to avoiding negative effects for the environment and for the health of persons, and promotes the reuse/recycling of the materials of which the equipment is fabricated.

Incorrect/illegal scrapping is punishable by law.

PROBLEMS	CAUSES	REMEDIES
<b>Machine does not start</b>	<b>Water</b> Water pressure too low: the gauge shows pressure below 2 bar (green lamp on?), the display shows the text H <sub>2</sub> O	<ul style="list-style-type: none"> <li>- Check that water is delivered from the supply hose</li> <li>- Check that the water filter is clean</li> <li>- Check that the water pump is switched on</li> <li>- If the pump collects from a tank, check that it has been primed and there are no leaks from couplings</li> </ul>
<b>Machine does not start</b>	<b>Material</b> - Product too dry in mixing chamber (mortar pump seized? red lamp on?)	<ul style="list-style-type: none"> <li>- Initial start-up not performed correctly (see para.11)</li> <li>- Water flow rate setting too low (see para.11)</li> <li>- No water delivered to mixing chamber (water inlet obstructed, water solenoid valve malfunction)</li> </ul>
<b>Machine does not start</b>	<b>Grid</b> -Grid not inserted completely, the display shows the text Bloc	-Check that the grid is positioned correctly
<b>Machine does not start</b>	<b>Air</b> - The air pressure, with jet valve completely open, does not fall below the minimum pressure value on the machine pressure switch (table 1)	<ul style="list-style-type: none"> <li>- Check that the air hose is not bent or obstructed</li> <li>- Check that the jet nozzle is perfectly clean</li> </ul>
<b>Machine does not start and compressor does not start and the blue light is OFF</b>	<b>Electrical current</b> - No current delivered to connector of site panel (fuses?) - No power delivered to machine (defective connector connection? loose cable?) - Main switch not ON	- Check points listed alongside
<b>Machine does not start but compressor starts</b>	<b>Electrical current</b> - Start selector switch not in correct position - Mixing chamber open (start/stop pushbutton lamp on?) - Mortar pump motor connector not inserted (start/stop pushbutton lamp on?) - Low water pressure switch trips on start-up (water pump switched on ?see also "machine does not start due to water)	- Check points listed alongside
<b>Machine does not stop and/or compressor does not stop</b>	<b>Air</b> - Air hose defective (hose cut? Air leaks from couplings?) - Compressor air supply low - Jet air valve faulty (blocked in open position)	<ul style="list-style-type: none"> <li>- Check the air hose and couplings in particular and replace if necessary</li> <li>- Check air filter (see para. 12)</li> <li>- Check compressor relief valve</li> </ul>
<b>Machine stops after starting up</b>	<b>Water</b> - Intake filter clogged - Pressure reducer filter clogged - Water hose too long and/or too narrow - Water supply insufficient	- Check points listed alongside: clean filters, check for adequate flow rate from the water hose (at least 10-12 l/min if working with lime-cement based plaster, at least 15-20 l/min with gypsum based plasters) and replace hose if necessary or collect water from an auxiliary tank

 Documentazione senza certificazione CE  
 Documentation without CE certificate

PROBLEMS	CAUSES	REMEDIES
<p>The machine stops during operation</p> <p>The following texts appear on display</p>	<ul style="list-style-type: none"> <li>- <b>ERR00</b> : Hopper grille open or incorrectly located.</li> <li>- Connection plug not inserted</li> <li>- Emergency button pressed</li> <li>- System malfunction.</li> </ul>	<ul style="list-style-type: none"> <li>- Ensure the grille is properly located</li> <li>- Insert connection plug</li> <li>- Reset the emergency button</li> <li>- Contact Assistance Service</li> </ul>
	<ul style="list-style-type: none"> <li>- <b>ERR01</b> : High circuit board temperature (Inverter).</li> </ul>	<ul style="list-style-type: none"> <li>- Wait for it cool down.</li> </ul>
	<ul style="list-style-type: none"> <li>- <b>ERR02</b> : High screw pump motor temperature.</li> <li>- The motor has been subjected to overloading for a long time.</li> </ul>	<ul style="list-style-type: none"> <li>- Wait for it cool down, then restart.</li> </ul>
	<ul style="list-style-type: none"> <li>- <b>ERR03</b> : Too much power required from screw pump motor (motor jammed).</li> </ul>	<ul style="list-style-type: none"> <li>- Check the mixture</li> <li>- Resize the length of the piping</li> </ul>
	<ul style="list-style-type: none"> <li>- <b>ERR04</b> : Screw pump motor overload warning.</li> </ul>	<ul style="list-style-type: none"> <li>- Check the mixture</li> <li>- Decrease the speed of the screw pump motor</li> <li>- Ensure that the power voltage is &gt;205V</li> </ul>
	<ul style="list-style-type: none"> <li>- <b>ERR05</b> : The compressor turns on and off too frequently (&lt;5 start/min)</li> <li>- High leakage from the piping</li> <li>- The water pump and compressor has been turn on but not used for more than 15 minutes</li> </ul>	<ul style="list-style-type: none"> <li>- Replace the gaskets</li> <li>- Reset the machine</li> </ul>
	<ul style="list-style-type: none"> <li>- <b>ERR06</b> : -Supply voltage higher than 256V</li> </ul>	<ul style="list-style-type: none"> <li>- Check the connection to the network</li> </ul>
	<ul style="list-style-type: none"> <li>- <b>ERR07</b> : Current loss to ground or system malfunction.</li> </ul>	<ul style="list-style-type: none"> <li>- Contact Assistance Service.</li> <li>- Check for water in system.</li> </ul>
	<ul style="list-style-type: none"> <li>- <b>ERR 08</b> : Supply voltage too low below 190 V</li> </ul>	<ul style="list-style-type: none"> <li>- Check power supply connection</li> </ul>
	<ul style="list-style-type: none"> <li>- <b>ERR 09</b>: Compressor blocked at start</li> </ul>	<ul style="list-style-type: none"> <li>- Switch the compressor off and on again</li> </ul>
	<ul style="list-style-type: none"> <li>- <b>BLOC</b> : Motor screw pump jammed</li> </ul>	<ul style="list-style-type: none"> <li>- Check if the rotor and stator are jammed together</li> </ul>
<ul style="list-style-type: none"> <li>- <b>STOP</b> : Inlet air on compressor is closed</li> <li>- Gun air cock closed</li> <li>- Spray gun air nozzle obstruction</li> <li>- Obstruction of the air hose between the machine and the spray gun</li> <li>- Remote or past button hold (injections)</li> </ul>	<ul style="list-style-type: none"> <li>- At the end of the stop, when the machine restarts, the signal disappears automatically</li> <li>- Clean the air nozzle or clear the air line</li> </ul>	
<ul style="list-style-type: none"> <li>- <b>H2O</b> : Water pressure below 2.5 bar</li> </ul>	<ul style="list-style-type: none"> <li>- Switch on the machine's water pump.</li> <li>- Check the water supply line</li> <li>- Check that the water circuit filters are clean.</li> <li>- Check the water flow</li> </ul>	
<p><b>Material flow stops (air bubbles)</b></p>	<p><b>Mixing</b></p> <ul style="list-style-type: none"> <li>- Mixer not suited to product</li> <li>- Material damp in hopper</li> </ul>	<ul style="list-style-type: none"> <li>- Clean the mixer and if necessary replace with one more suited to products used</li> <li>- Clean the mixer and if necessary replace with one more suited to products used</li> </ul>
<p><b>Material flow stops</b></p>	<p><b>Clogging</b></p> <ul style="list-style-type: none"> <li>- Material hose clogged</li> <li>- Spray jet clogged</li> </ul>	<ul style="list-style-type: none"> <li>- Remove obstruction</li> </ul>
<p><b>Material delivered to jet not constant, too hard or too liquid</b></p>	<p><b>Pre-mixed material deteriorated</b></p> <p><b>Screw-stator pair worn</b></p> <p><b>Screw-stator pair worn</b></p> <p><b>Water pressure reducer faulty (ref.)</b></p> <p><b>Water solenoid valve faulty</b></p> <p><b>Water system settings incorrect</b></p> <p><b>Electric cable too long and too narrow</b></p>	<ul style="list-style-type: none"> <li>- Check points listed alongside</li> </ul>
<p><b>Water increases in mixing chamber during operation</b></p>	<p><b>Screw-stator pair worn</b></p> <p><b>Pipeline clogging</b></p>	<ul style="list-style-type: none"> <li>- Replace screw-stator</li> <li>- Remove obstruction</li> </ul>
<p><b>Water increases in mixing chamber with machine stationary</b></p>	<p><b>Solenoid valve faulty</b></p>	<ul style="list-style-type: none"> <li>- Check</li> </ul>

 Documentazione senza certificazione CE  
 Documentation without CE certificate

**INDICATOR LAMP TABLE**

<b>INDICATOR LAMP (SEE PAG.25)</b>	<b>ON</b>	<b>OFF</b>
<b>BLUE (rif.2)</b>	Power supply ok, line present	-No electric power supply -No line -Main switch set to 0
<b>RED (rif.6)</b>	Grid not fitted correctly	-Grid fitted correctly
<b>GREEN (rif.9)</b>	Water pressure ok	-No water pressure

Documentazione senza certificazione CE  
Documentation without CE certificate

Sehr geehrte Kundin, sehr geehrter Kunde,  
wir beglückwünschen Sie zum Kauf der: Die IMER-Verputzmaschine ist das Ergebnis jahrelanger Erfahrung. Sie zeichnet sich durch höchste Zuverlässigkeit und innovative technische Lösungen aus.

### **! - ARBEITSSICHERHEIT.**

**Bitte lesen Sie aus Sicherheitsgründen die folgenden Anleitungen aufmerksam durch.**

Das vorliegende GEBRAUCHS- UND WARTUNGSHANDBUCH muss vom Baustellenleiter persönlich auf der Baustelle aufbewahrt werden und stets für eventuelles Nachschlagen zur Verfügung stehen.

Das Handbuch ist als Bestandteil der Maschine zu betrachten und muss für zukünftigen Bedarf (EN ISO 12100-2) bis zu deren Entsorgung aufbewahrt werden. Im Fall des Verlustes oder der Beschädigung kann beim Hersteller ein neues Exemplar angefordert werden.

Das Handbuch enthält die EG-Konformitätserklärung 2006/42/EG und wichtige Hinweise zur Baustellenvorbereitung, zur Installation, zur Bedienung, zu Wartungseingriffen und zur Ersatzteilbestellung. Es ist jedoch unerlässlich, dass der Anwender über ausreichende Erfahrung und eingehende Kenntnis der Maschine verfügt: Er muss hierzu von einer vollkommen mit den Einsatzvorschriften der Maschine vertrauten Person unterwiesen werden.

Zur Gewährleistung der Bediener- und Betriebssicherheit sowie einer langen Lebensdauer der Maschine müssen die Anleitungen dieses Handbuchs und die einschlägigen Bestimmungen über Sicherheit und Unfallverhütung am Arbeitsplatz (Gebrauch angemessener Sicherheitsschuhe und Kleidung, Helme, Sicherheitsgurte, Schutzgeländer an Gerüsten, usw.) unbedingt beachtet werden.

**! - Alle Aufschriften müssen stets einwandfrei lesbar sein.**

**! - Es ist verboten, Änderungen an der Metallstruktur oder an Anlagenteilen der Verputzmaschine vorzunehmen.**

Bei Missachtung der Rechtsvorschriften über den Einsatz derartiger Geräte und insbesondere in folgenden Fällen übernimmt IMER INTERNATIONAL keine Haftung: zweckwidriger Gebrauch, falsche Speisung, mangelhafte Wartung, nicht genehmigte Umrüstungen oder Änderungen, Nichtbeachtung von Teilen oder der Gesamtheit der vorliegenden Handbucheinleitungen. IMER INTERNATIONAL hat das Recht, die Eigenschaften der Anlage bzw. den Inhalt des vorliegenden Handbuchs zu ändern, ohne vorausgehende Maschinen und/oder Handbücher aktualisieren zu müssen.

## **1. TECHNISCHE DATEN**

In Tabelle 1 sind die technischen Daten der Verputzmaschine unter Bezugnahme auf Abb. 1 wiedergegeben.

## **2. GERÄUSCHPEGEL**

In Tabelle 1 sind der Schalldruckpegel der Verputzmaschine am Ohr des Bedieners ( $L_{pA}$  in 1 m) und der Schallpegel in der Umgebung (Leistung  $L_{WA}$ ) angegeben. Die Messung wurde gemäß EN ISO 3744 (2000/14/EG) durchgeführt.

## **3. BESCHREIBUNG DER FUNKTIONSWEISE DER VERPUTZMASCHINE**

**! - Die Verputzmaschine ist für den Einsatz auf Baustellen zum Mischen und Pumpen aller vorgemischten Mörtel bestimmt, die von den Materialherstellern als pumpfähig mit diesen Maschinentypen deklariert werden: Gipsputze, Anhydritputze, Kalk-/Zementputze, Isolierputze, Feuerfestputze, Fugenmörtel, Putze, Kleber für Beschichtungen usw... Die Maschine kann auch zum Pumpen von nassen, vorgemischten Materialien verwendet werden.**

### **3.1 BESCHREIBUNG DER VERPUTZMASCHINE (Abb. 1)**

Die Verputzmaschine besteht aus einem Rahmen aus Rädern (Nr.1), der eine Trichtereinheit (Nr.2) mit Motoreinheit (Nr.3), einem Gitter (Nr.4) und einer Materialauslasseinheit (Nr.5) trägt; einem Wassersystem (Nr.6) mit selbstansaugender Wasserpumpe (Nr.7); einer elektrischen Schalttafel (Nr.8); einem Kompressor (Nr.9) mit einer Lufteinheit (Nr.10); einem Abstreifer mit Stange (Nr.10) und einem Mischer im Trichter.

Das vorgemischte Material wird in den Trichter geschüttet.

Im Inneren des Trichters befindet sich der Mischer, der von

einem Getriebemotor angetrieben wird. Bei trockenem Material wird dieses mit Wasser vermischt, das von der Wasseranlage zugeführt wird, die es ihrerseits aus dem Wassernetz oder aus einem geeigneten Behälter entnimmt.

Die Wasserdurchflussmenge wird über einen mikrometrischen Hahn reguliert und über einen Durchflussmesser angezeigt. Der Mischer treibt eine Exzentrerschneckenpumpe an, die das Material durch ein Gummirohr zur Sprühlanze pumpt. Neben der Materialleitung ist die Sprühlanze auch mit einer Luftleitung verbunden. Die Luft wird vom Kompressor geliefert, mit dem die Sprühlanze die verputzten Flächen besprüht. Im Falle von vorgemischtem Material wird dieses vom Mischer bewegt und sinkt in den Stator, um in das Gummirohr gepumpt zu werden.

## **4. BETRIEBSSICHERHEIT**

**! - Vergewissern Sie sich vor der Benutzung der Verputzmaschine, dass diese mit allen Schutzvorrichtungen ausgestattet ist.**

**! - Es ist verboten, bei laufender Maschine Körperteile und/oder Werkzeuge in den Trichter oder die Mischkammer einzuführen.**

Im Arbeitsbereich sind die Unfallverhütungs- und Sicherheitsvorschriften zu beachten.

Beim Handhaben der Materialsäcke muss darauf geachtet werden, dass kein Staub aufgewirbelt wird, um ein Einatmen zu vermeiden; ist dies nicht möglich, muss eine Maske zum Schutz von Mund und Nase getragen werden.

**! - Es darf nicht in explosionsgefährdeter Umgebung oder in unterirdischen Baugruben verwendet werden.**

Die Verputzmaschine hat keine eigene Beleuchtung, daher muss der Arbeitsplatz ausreichend beleuchtet sein.

Die Versorgungsleitungen müssen so verlegt werden, dass sie nicht beschädigt werden können. Stellen Sie die Verputzmaschine nicht auf das Stromversorgungskabel.

Die elektrische Verbindung muss so beschaffen sein, dass kein Wasser in die Steckverbinder eindringen kann. Verwenden Sie nur Stecker und Verbindungen mit Spritzwasserschutz.

- Verwenden Sie keine ungeeigneten, provisorischen Stromleitungen - ziehen Sie ggf. einen Fachmann hinzu.

- Reparaturen an elektrischen Anlagen dürfen nur von Fachpersonal durchgeführt werden. Trennen Sie die Maschine von der Stromversorgung, bevor Sie Wartungs- oder Reparaturarbeiten durchführen.

- Verhindern Sie, dass die elektrischen Leiter mit den beweglichen Teilen der Maschine in Berührung kommen und dadurch Metallteile unter Spannung gesetzt werden.

**! - Eventuelle Wartungsarbeiten an der Maschine bzw. Reparaturen an den Zubehörfteilen müssen von einem spezialisierten Techniker durchgeführt werden, sofern in diesem Handbuch nichts anderes angegeben ist.**

## **5. ELEKTRISCHE SICHERHEIT**

Die Verputzmaschine Koine 3.1 ist nach EN 60204-1 gebaut, spritzwassergeschützt und mit Überlast- und Unterspannungsschutz ausgestattet.

## **6. MECHANISCHE SICHERHEIT**

In der IMER-Verputzmaschine sind die Gefahrenstellen durch geeignete Schutzvorrichtungen geschützt, die in einwandfreiem Zustand gehalten und installiert werden müssen, wie z. B. der Schutz des Kühlgebläses der Elektromotoren und des Trichtergitters, das einen Kontakt mit dem Mischer verhindert.

Insbesondere das Öffnen des Flansches der Motorhalterung oder das Entfernen des Trichtergitters führt zum Anhalten der sich drehenden Teile der Maschine, da ein geeigneter Sicherheitsmischschalter vorhanden ist.

## 7. TRANSPORTFÄHIGKEIT

**⚠ - Achtung! Ziehen Sie immer den Netzstecker, bevor Sie die Verputzmaschine bewegen.**

Bevor Sie die Verputzmaschine versetzen, trennen Sie die Wasser- und Materialzufuhrleitung.

Es ist auch ratsam, die Maschine mit leerem Trichter zu bewegen. Bewegen Sie die Verputzmaschine mit Hilfe der mitgelieferten Griffe (wie in Abbildung 2).



FIG. 2

**⚠ - Achtung! Vor dem Anheben der Verputzmaschine muss der Kompressor immer demontiert und separat transportiert werden.**

**⚠ - Achtung! Überprüfen Sie vor dem Anheben der Verputzmaschine immer, ob alle Teile der Maschine korrekt verriegelt und gesichert sind.**

Verwenden Sie zum Anheben der Maschine die beiden dafür vorgesehenen Ringe, die sich am Rahmen in der Nähe des oberen Trichteranschlusses befinden (wie in Abbildung 3).



FIG. 3

**⚠ - Achtung! Das Anheben muss vorsichtig und langsam erfolgen, da die Maschine leicht schwanken kann.**

**⚠ - Achtung! Verwenden Sie beim Anheben der Maschine keine anderen Befestigungspunkte als die in Abbildung 3 gezeigten.**

Verwenden Sie Hebevorrichtungen, die für das in Tab.1 angegebene Gesamtgewicht der Maschine geeignet sind.

Zur Erleichterung des Transports kann die Maschine in eine Rahmen-/Elektrotafel-Einheit, eine Motoreinheit, eine Trichtereinheit und einen Kompressor aufgeteilt werden.

**⚠** Um die Maschine wieder zusammenzubauen, legen Sie sie waagrecht und setzen den Trichter ein, indem Sie ihn auf dem oberen Bolzen zentrieren und mit den beiden unteren Hebelanschlägen verriegeln. Dann heben Sie ihn in die vertikale (Arbeits-) Position und montieren den Triebemotor; zuletzt setzen Sie den Kompressor in sein Gehäuse.

## 8. INSTALLATION

Stellen Sie die Verputzmaschine auf dem Boden auf, in einer Umgebung, in der sie weder bei der Benutzung noch bei der Reinigung am Ende der Arbeit im Weg ist, und so, dass möglichst wenig Rohrleitungen verwendet werden.

Vergewissern Sie sich, dass das Gerät stabil ist und richtig auf den beiden vorderen Stützen steht.

## 9. ANSCHLÜSSE

### 9.1 ELEKTRISCHER ANSCHLUSS

**⚠ - Prüfen Sie, ob die Versorgungsspannung, die Netzfrequenz und der elektrische Anschluss (Steckdose, Sicherungen, Kabel) mit den Angaben in Tab.1 übereinstimmen.**

Die Stromversorgungsleitung muss mit einem Schutz gegen Überströme (z. B. mit Sicherungen oder einem magnetothermischen Schalter) und gegen Kriechstrom gegen Erde (z. B. mit einem Differenzialschalter) versehen sein. Die Leitungsdimensionierung für das Stromversorgungskabel muss die Betriebsströme und die Länge der Leitung berücksichtigen, damit übermäßige Spannungsabfälle vermieden werden.

Vermeiden Sie die Verwendung von aufgewickelten Verlängerungskabeln auf den Trommeln. Der Stromversorgungsleiter muss für häufige Bewegungen geeignet sein und die Beschichtung muss abriebfest sein (z. B. Typ H07RN-F).

Überprüfen Sie vor dem elektrischen Anschluss der Verputzmaschine, ob alle Sicherheitsvorrichtungen vorhanden und funktionstüchtig sind, insbesondere, ob das Trichtergitter vorhanden und mit seinem Sicherheitssensor ausgestattet ist, ob das Verlängerungskabel in gutem Zustand ist und ob die Stecker und Steckdosen nicht nass sind.

Schließen Sie das Netzteil an den Stecker der Verputzmaschine auf der Schalttafel an, das blaue Licht leuchtet auf und zeigt das Vorhandensein der Leitung an (Ref.2). Ist das blaue Licht ausgeschaltet oder leuchtet es nur, bedeutet dies, dass die Spannung höher als 250 V ist.

Bei der Maschine in der Version mit Kolbenkompressor muss der Stecker des Kompressors auch an eine unabhängige Leistungssteckdose angeschlossen werden, welche die gleichen Eigenschaften aufweist wie die oben beschriebene für die Verputzmaschine und für die in Tab.1 gezeigte Absorption geeignet ist.

### 9.2 WASSERANSCHLUSS

Schließen Sie die Wasserleitung (Tab.1) vom Pumpeneinlass (siehe Bild unten) an die Wasserleitung an. Die Wasserleitung muss eine Mindestdurchflussmenge von 15 l/min gewährleisten. Wenn dies nicht der Fall ist, muss ein Tank mit ausreichendem Fassungsvermögen (mindestens 200 l) mit sauberem Wasser vorbereitet werden, der ständig gefüllt sein muss und aus dem die mit der Maschine gelieferte selbstansaugende Pumpe entnommen werden kann. In diesem Fall muss der zu verwendende Schlauch einen Mindestdurchmesser von 3/4", eine maximale Länge von 3 m, vorzugsweise einen Bodenfilter haben und darf sich während des Gebrauchs nicht verformen. Überprüfen Sie, dass der Wasserdruck nicht unter 2,5 bar fällt, während die Maschine mit einer Durchflussmenge von 900 l/h arbeitet. Stellen Sie den Hauptschalter auf 1, die grüne Kontrollleuchte auf dem Bedienfeld leuchtet auf (Ref.8).

**⚠ - Achtung! Wenn die Wasserpumpe zum ersten Mal an den Tank angeschlossen wird, muss sie durch manuelles Befüllen der Saugleitung eingeschaltet werden.**

**Derselbe Vorgang muss bei jeder Entleerung des Wassersystems und nach einer längeren Stillstandszeit wiederholt werden.**

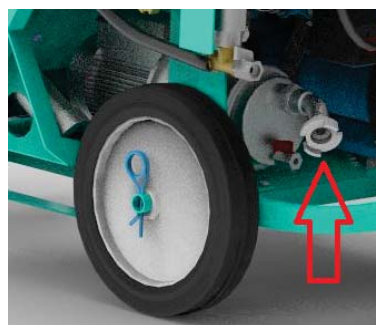

### 9.3 LUFTANSCHLUSS

Schließen Sie den Luftschlauch an den Anschluss der Maschine und an die Sprühlanze an, wie in den Abbildungen unten dargestellt. Öffnen Sie den Lufthahn an der Sprühlanze.



Am Druckluftsystem befinden sich zwei Druckschalter mit unterschiedlichen Einstellungen, um den Betrieb der Maschine bei verschiedenen Anwendungen zu optimieren; bei Verwendung eines Kolbenkompressors und im Allgemeinen bei Verwendung einer Putzlanze (höhere Drücke) den Hahn heruntergedreht halten, bei Verwendung eines Membrankompressors und einer herkömmlichen Putzlanze den Hahn hochgedreht halten; jedoch die beste Einstellung für die jeweilige Anwendung ermitteln (siehe Abbildung unten).

**DARÜBER: LAUNCH PLASTER**



**UNTER: DÜSE ZUN GLÄTTEN**

### 9.4 KORREKTER ANSCHLUSS FÜR MATERIALROHRE

Nehmen Sie die Materialrohre und prüfen Sie, ob sie in gutem Zustand sind, die Fittings intakt sind und die entsprechenden Dichtungen vorhanden sind. Prüfen Sie, ob die Nockenhebel (A) der Fittings richtig angezogen sind und ob die Dichtung (B) vorhanden ist, wie in der Abbildung unten gezeigt

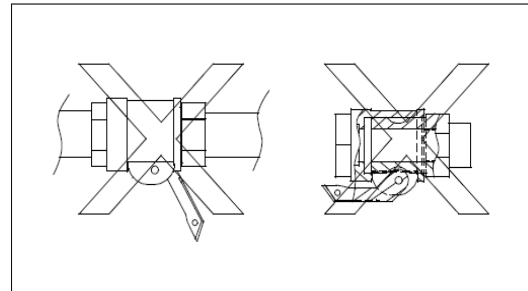
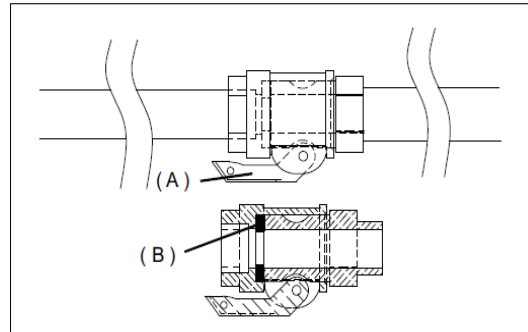

## 10. INBETRIEBNAHME

### 10.1 INBETRIEBNAHME TROCKENE MATERIALIEN (DRY)

**! - Die Verwendung mit trockenen vorgemischten Materialien MUSS NUR erfolgen, wenn der Wahlschalter der Wasserpumpe auf Position 1 steht.**

Überprüfen Sie vor dem Starten der Maschine, ob das Luftventil an der Lanze geöffnet ist (Ref.11).

Schalten Sie den Hauptschalter (Ref.1) auf der Schalttafel auf Position 1, der Kompressor schaltet sich ein. Wählen Sie mit den beiden Tasten (Ref.3) den Gang Nr.4, der auf dem Display (Ref.4) angezeigt wird.

Entfernen Sie die Wasserstandskappe (Nr.12), die sich an der Seite des unteren Teils der Trichtereinheit befindet, und vergewissern Sie sich, dass die Öffnung, aus der die Kappe entfernt wurde, frei von jeglichen Hindernissen ist. Bei Verstopfungen reinigen Sie diese mit dem langen Teil des Wasserstandsstopfens.

Schmieren Sie die Schläuche, indem Sie den Materialschlauch mit dem entsprechenden Adapter an den seitlichen Auslass oberhalb der Wasserpumpe anschließen, den Wasserhahn öffnen und vollständig füllen, dann den Schlauch wieder an der Arbeitsposition anschließen.

Drücken Sie die zusätzliche Wassertaste (Nr.9) und prüfen Sie, ob Wasser aus dem Loch kommt, in dem der Wasserstandsanzeiger ausgelöst wird. Betätigen Sie den mikrometrischen Hahn (Ref.13), um die Wasserdurchflussmenge einzustellen, die vom Durchflussmesser (Ref.14) angezeigt wird  
 bei 280 l/min für Produkte auf Zementbasis  
 bei 550 l/min für Produkte auf Gipsbasis

Setzen Sie den Wasserstandsdeckel wieder in das Loch ein und schließen Sie ihn richtig.

Beladen Sie den Trichter mit dem vorgemischtem Material in den Säcken. Stellen Sie den Startwähler (Ref.5) in die Betriebsstellung und drehen Sie ihn nach rechts, um die Maschine zu starten.

Warten Sie, bis das Material aus der Lanze austritt, und fahren Sie gleichzeitig fort, den Materialtrichter zu füllen.

Es ist nun möglich, die Mischung, die aus der Lanze kommt, durch Anpassung der Wassermenge zu perfektionieren.

Betätigen Sie den mikrometrischen Hahn, indem Sie den Wasserdurchfluss um jeweils 20 l verringern oder erhöhen, um die gewünschte Konsistenz zu erreichen.

Warten Sie nach jeder Einstellung, bis sich das Produkt in der

Leitung vollständig erneuert hat (es sollten etwa 15 l Material austreten).

Wenn das Material in der gewünschten Konsistenz aus der Düse zu fließen beginnt, kann der normale Betrieb beginnen.

Durch Öffnen und Schließen der Luftzufuhr zur Sprühdüse wird die Maschine gestartet und gestoppt.

## 10.2 INBETRIEBNAHME NASSE MATERIALIEN (WET)

- Für die Verwendung mit nassen vorgemischtem Material muss der Wahlschalter der Wasserpumpe auf 2 gestellt werden.

Überprüfen Sie vor dem Starten der Maschine, ob das Luftventil an der Düse geöffnet ist (Ref.11).

Schalten Sie den Hauptschalter (Ref.1) auf der Schalttafel auf Position 1, der Kompressor schaltet sich ein. Zeigen Sie mit den beiden Tasten (Ref.3) die 50-Hz-Frequenz auf dem Display an (Ref.4).

Schmieren Sie die Rohre, indem Sie ca. 8 l Wasser oder 8 l Mörtel in den Trichter geben und die Maschine für einige Sekunden starten, damit die Flüssigkeit in die Rohre fließen kann (Wahlschalter Ref.5)

Füllen Sie den Trichter mit dem vorgemischtem Material in der richtigen Konsistenz. Bringen Sie den Startwähler (Ref.5) durch Drehen nach rechts wieder in die Betriebsstellung, die Maschine startet.

Warten Sie, bis das Material aus der Düse austritt, und fahren Sie gleichzeitig fort, den Materialtrichter zu füllen.

Durch Öffnen und Schließen der Luftzufuhr zur Sprühdüse wird die Maschine gestartet und gestoppt.

Die Maschine ist mit einem Schutz gegen Unter- oder Überspannung ausgestattet (siehe Abschnitt Fehler, Seite 8): Sollte eine solche Situation eintreten, schalten die Schutzvorrichtungen die primäre Stromversorgung ab und es ist erforderlich, das System durch Betätigung des Wahlschalters (Ref.5) zurückzusetzen, um es wieder zu starten.

Wenn der Wasserdruck unter 2,5 bar sinkt (siehe Tabelle Ursachen und Abhilfen, Seite 10), hält die Maschine an, gleichzeitig leuchtet die grüne Lampe (Ref.8) auf und auf dem Display erscheint H2O. Die Maschine läuft wieder an, sobald der Druck wieder über 2,5 bar liegt

Um die Maschine im Notfall anzuhalten, drücken Sie die rote Notaste (Ref.10) - alle beweglichen Teile werden angehalten - und schalten Sie dann den Hauptschalter in die Position 0 und ziehen Sie den Netzstecker aus der Steckdose.

- **Der Wahlschalter für die Wasserpumpe (Ref.7 Abbildung unten) kann auf 2 gestellt werden, um ausschließlich nasse oder vorgemischte Materialien zu verwenden; bei dieser Konfiguration wird die Wasserversorgung deaktiviert, so dass die Verwendung mit trockenen Materialien den Betrieb der Verputzmaschine beeinträchtigt und zu Schäden an den Bauteilen führen kann.**

Der Wechsel zu diesem Modus wird durch die Änderung der Geschwindigkeitsskala hervorgehoben, in der anstelle der Gangnummer (1,2,3,...) ein L gefolgt von der Betriebsfrequenz erscheint. Wenn man während des Gebrauchs der Putzmaschine ungewollt von DRY auf WET wechselt, stoppt die Maschine und das Display blinkt, um den Fehler anzuzeigen; man muss in den DRY-Modus zurückkehren (Position 1 des Wahlschalters) und mit dem Wahlschalter (Ref.1 Abbildung) zurücksetzen, um weiterarbeiten zu können.

## SCHUTZ VON ELEKTROMOTOREN:

- Wasserpumpe und Kompressor sind durch den Inverter und den in den Druckschaltern integrierten Thermostat geschützt. Der Pumpen-/Mischermotor wird auf verschiedenen Sicherheitsstufen überwacht und geschützt und meldet jede Betriebsanomalie mit alphanumerischen Fehlercodes auf dem Display. Der Eingriff der Schutzvorrichtungen erfolgt durch Unterbrechung der primären Stromversorgung, wodurch alle Risiken beseitigt werden.

## FEHLERCODES UND WARNSIGNALE:

- Die auf dem Display des Bedienfelds angezeigten Fehlercodes und Warnungen treten z. B. in ganz bestimmten Situationen auf:

- ERR00: Netz offen, Pilz gedrückt, Systemfehler
- ERR01: Hohe Temperatur der Elektronikarte usw...

Die vollständige Liste der meldepflichtigen Fehler finden Sie in der Tabelle Ursachen und Abhilfemaßnahmen auf Seite 10.

## 11. GEBRAUCH

- Das Schutzgitter des Trichters muss immer vorhanden und richtig positioniert sein.

Es ist verboten, andere als vorgemischte Mörtel und zementhaltige Produkte in den Trichter einzufüllen.

- Das Entfernen des Trichtergitters führt zum Stillstand der beweglichen Teile der Maschine.

Es ist notwendig, das Schutzgitter auszutauschen und das System zurückzusetzen, indem der Betriebs-/Stop-/Rückwärtsschalter (Ref.5) für 1 Sekunde in die Rückwärtsposition (links) gedreht wird und dann der Mischermotor durch Drehen nach rechts neu gestartet wird.

- Tragen Sie vor Beginn der Arbeit die mitgelieferten Schutzvorrichtungen.

Es gibt Abweiser mit verschiedenen Durchmessern (10,12,14,16,18 mm):

Abweiser mit kleinerem Durchmesser ermöglichen eine bessere Zerstäubung, Abweiser mit größerem Durchmesser eignen sich besser für Materialien mit einer größeren Korngröße.

Für die üblicherweise verwendeten Gipsmaterialien wird ein Abweiser mit einem 14-mm-Loch empfohlen.

Es ist jedoch wichtig, den Abstand der Düse vom Auslass so einzustellen, dass er dem Durchmesser des Abweisers entspricht. Bei Wassermangel in der Betriebsart "DRY" bleibt die Maschine stehen.

Bevor Sie die Maschine wieder in Betrieb nehmen, ermitteln Sie die Ursache des Problems: Hahn geschlossen, Zuleitung verbogen, Tank leer, Filter verstopft.

Unterbrechungen von mehr als 20 Minuten sollten vermieden werden.

Ein längerer Stopp kann zu einer Verstopfung der Materialzufuhrleitungen führen: In diesem Fall tritt kein Material aus der Düse aus und das Manometer zeigt einen höheren Druck als den normalen Arbeitsdruck an.

Halten Sie die Maschine mit dem Wahlschalter für Stopp/Lauf/Rücklauf (Ref.5) an und entfernen Sie dann die Sprühdüse.

Lokalisieren Sie die Stelle in der Rohrleitung, an der die Verstopfung aufgetreten ist, und entfernen Sie sie, indem Sie mit einem Hammer auf die Rohrleitung schlagen.

- Sollte es notwendig sein, die Düse zu lösen oder die Rohrverbindungen zu öffnen, vergewissern Sie sich, dass kein Restdruck in den Leitungen vorhanden ist.

Das Materialdruckmanometer sollte 0 bar anzeigen, und die Rohre, mit Ausnahme der verstopften Abschnitte, sollten weich sein.

Der Bediener, der diesen Vorgang durchführt, muss eine spezielle Schulung erhalten haben, wie er vorzugehen hat.

Wenn auch nur der geringste Zweifel besteht, dass ein Restdruck vorhanden ist, dürfen die Armaturen nicht geöffnet werden.

Schließen Sie die Leitungen und die Sprühdüse wieder an, drehen Sie den Hauptschalter in die richtige Position (blaues Licht leuchtet auf) und starten Sie die Maschine neu.

- Vermeiden Sie es, die Maschine mit vollem Trichter zu bewegen.

Wenn abwechselnd hartes und weiches Material verschüttet wird, kann dies auf eine verschlissene Pumpe hinweisen. Um die Pumpe auszutauschen, gehen Sie wie folgt vor: Hängen Sie den Griff aus und öffnen Sie die Motoreinheit des Mixers durch Drehen. Stecken Sie den passenden Steckschlüssel auf das Ende des Mixers und beginnen Sie mit dem Herausdrehen, bis die Schraube aus dem Inneren des Stators entfernt ist. Entfernen Sie den Auslassverteiler und ersetzen Sie den Stator durch einen neuen, gut geschmierten Stator. Bauen Sie den Auslassverteiler wieder zusammen und

Documentazione senza certificazione CE  
Documentation without CE certificate

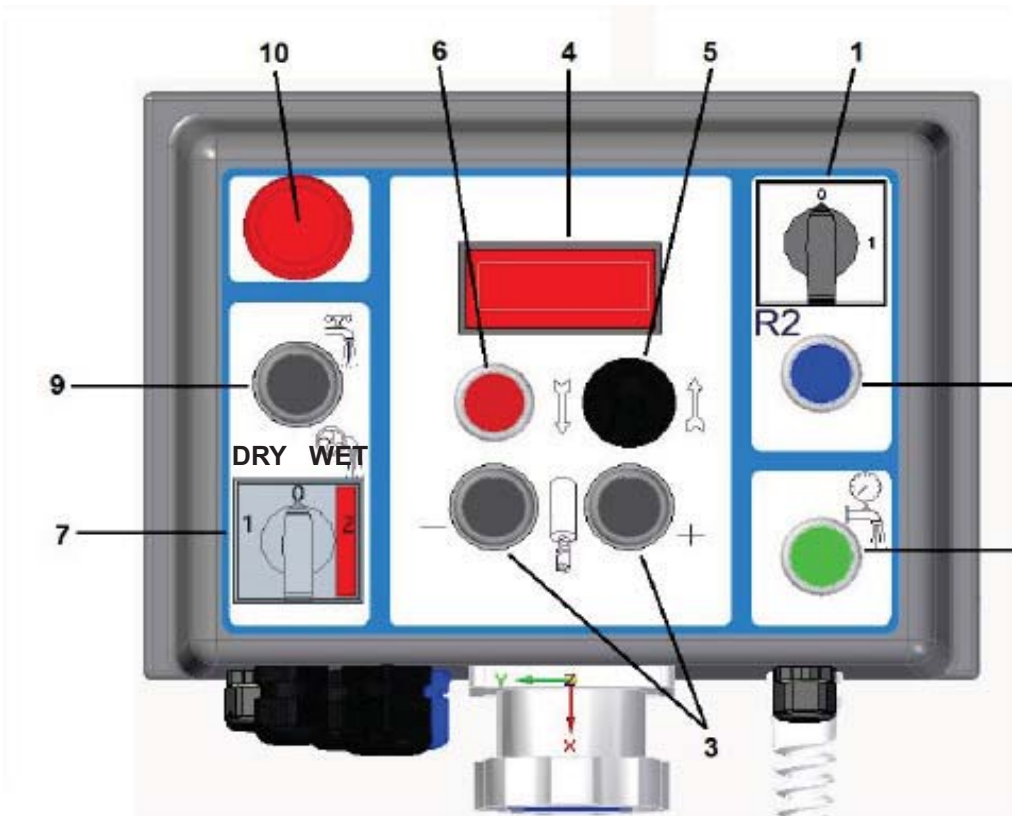
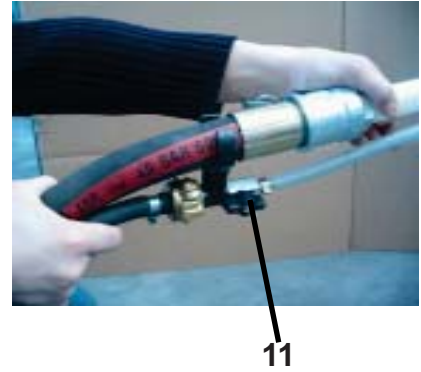

setzen Sie die neue geschmierte Schraube von der Trichterseite her ein. Ziehen Sie die Schraube mit dem Mixer und dem zuvor für die Demontage verwendeten Steckschlüssel fest. Schließen Sie den Triebmotor.

Verwenden Sie ein neutrales Schmier Spray (Silikon oder Vaseline), um die Schraube in den Stator einzuführen. Verwenden Sie niemals Produkte auf Erdölbasis, da diese das Gummi des Stators irreparabel beschädigen könnten.

Sollte während der Arbeit der Strom ausfallen, waschen Sie die Maschine und die Leitungen sofort. Demontieren Sie das Pumpenaggregat, trennen Sie die Schnecke vom Stator und waschen Sie alles gründlich mit Wasser ab.

## 12. REINIGUNG UND ABSCHALTEN DER MASCHINE

### 12.1 DRY MODUS

Am Ende der Arbeit pumpen Sie weiter, bis der Trichter und die Materialleitung leer sind und sehr flüssiges Material aus der Lanze austritt.

Öffnen Sie den Lanzenhahn, ziehen Sie die Lanze ab, waschen Sie die Lanze gründlich aus und reinigen Sie die Düse mit dem mitgelieferten Düsenwerkzeug (wie unten dargestellt).

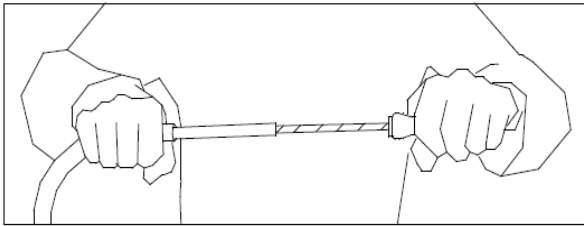

**! - Vergewissern Sie sich vor dem Abklemmen der Lanze oder der Leitungen, dass kein Restdruck in den Leitungen vorhanden ist.**

Trennen Sie die Materialzufuhrleitungen vom Auslassverteiler. Öffnen Sie den Verschlusshebel der Motoreinheit des Mixers und öffnen Sie die Mischkammer der Trichtereinheit.

Nehmen Sie den Mixer heraus und waschen Sie ihn. Reinigen Sie die Mischfläche mit einem Spatel. Setzen Sie den Abstreifer ein und befestigen Sie ihn am Anschluss des Triebmotors des Mixers. Starten Sie die Maschine wie beim Pumpvorgang und warten Sie, bis sich der Abstreifer dreht und vollständig in die Mischkammer absinkt.

Halten Sie die Maschine an und entfernen Sie den Abstreifer; setzen Sie den sauberen Mischer wieder ein.

Spülen Sie dann die Rohre.

Legen Sie einen Waschschwamm ein und schließen Sie den Materialschlauch mit dem Adapter an den Hilfshahn an der Wasserpumpe über der Pumpe an. Starten Sie die Wasserpumpe und öffnen Sie den Hilfshahn, bis der Waschschwamm auf der anderen Seite austritt.

Wiederholen Sie den Vorgang, bis Sie sicher sind, dass der Schlauch vollkommen sauber ist und klares Wasser ohne Verunreinigungen austritt.

Schalten Sie nach der Reinigung der Maschine den Hauptschalter aus, ziehen Sie den Netzstecker aus der Steckdose, schließen Sie die Wasserzufuhr, öffnen Sie den Hilfshahn und ziehen Sie den Versorgungsschlauch ab.

Wenn auch nur die geringste Möglichkeit von Frost besteht, öffnen Sie die drei Hähne, die sich in der Hydraulikanlage befinden, und lassen Sie das Wasser in der Anlage vollständig ablaufen.

Denken Sie dann daran, die Hähne beim Neustart des Geräts wieder zu schließen.

### 12.2 WET MODUS

Pumpen Sie das vorgemischte Material weiter, bis der untere Teil des Mixers durchscheint. Gießen Sie bei laufender Maschine Wasser in den Trichter, bis das Produkt sehr flüssig aus der Sprühlanze austritt.

Halten Sie die Maschine an, trennen Sie die Leitungen ab und waschen Sie das Innere des Trichters. Öffnen Sie den Trichter, indem Sie den Triebmotor des Mixers anheben. Nehmen Sie den Mixer heraus und setzen Sie den Abstreifer ein. Schließen Sie die Mischkammer, füllen Sie Wasser ein und starten Sie die Maschine für etwa 30/40 Sekunden. Öffnen Sie die Mischkammer, entfernen Sie den Abstreifer und setzen Sie den gereinigten Mischer wieder

ein. Reinigung der Rohrleitung: einen Waschschwamm in die Rohrleitung einführen und an den Verteiler anschließen, dann den Trichter mit Wasser füllen und die Maschine starten, bis der Waschschwamm am anderen Ende herauskommt. Vergewissern Sie sich, dass das aus dem Rohr austretende Wasser klar ist, andernfalls wiederholen Sie den Rohrreinigungsvorgang.

## 13. WARTUNG

**! - Wartungsarbeiten dürfen nur von erfahrener Personal ausgeführt werden. Zuvor immer die Maschine ausschalten, den Netzstecker ziehen und den Trichter entleeren.**

Täglich prüfen, ob der Wasserfilter sauber ist.

Einmal wöchentlich prüfen, ob der Kompressor-Luftfilter sauber ist. Falls er abgenutzt oder beschädigt ist, ersetzen.

Einmal wöchentlich den einwandfreien Zustand des Mixers prüfen und gegebenenfalls austauschen.

Einmal wöchentlich den einwandfreien Zustand des Motorschlusses prüfen und gegebenenfalls austauschen.

Einmal wöchentlich prüfen, ob die Motoren frei von Staub und Schmutz sind und gegebenenfalls mit Druckluft säubern.

Die Kontakte von Steckern und Steckdosen einmal wöchentlich prüfen: Sie müssen einwandfrei sauber, trocken und frei von Rost sein.

Die Maschine alle sechs Monate bei einer autorisierten IMER-Kundendienststelle kontrollieren lassen.

**! - Altöl gilt als Sondermüll und muss als solcher vorschriftsmäßig entsorgt werden.**

**! - Die Schilder und Hinweise an der Maschine müssen immer gut lesbar sein.**

## 14. REPARATUREN

**! - Die Verputzmaschine während Reparaturarbeiten nicht in Betrieb nehmen.**

Die Reparaturen der elektrischen Ausrüstungen dürfen ausschließlich von Fachpersonal durchgeführt werden.

**! Bei Bedarf sind ausschließlich Original-Ersatzteile von IMER zu verwenden, an denen keine Änderungen vorgenommen werden dürfen.**

**! - Falls die Schutzabdeckungen bei Reparaturarbeiten abgenommen werden, müssen sie anschließend wieder korrekt montiert werden.**

## 15. ENTSORGUNG

Die Maschine muss entsprechend den geltenden Vorschriften entsorgt werden.



Das Symbol der durchgestrichenen Abfalltonne auf dem Apparat weist darauf hin, dass das Gerät am Ende seiner Nutzzeit getrennt vom Hausmüll gesammelt werden muss.

Die getrennte Sammlung des vorliegenden Geräts am Ende seiner Nutzzeit wird vom Hersteller organisiert und verwaltet. Der Anwender, der das vorliegende Gerät entsorgen möchte, ist verpflichtet, den Hersteller zu kontaktieren und dessen für die getrennte Sammlung von Altgeräten vorgesehenes System zu befolgen.

Die angemessene getrennte Sammlung und die nachfolgende Wiederverwertung, Behandlung und umweltgerechte Entsorgung des Altgeräts tragen dazu bei, eventuelle negative Auswirkungen auf die Umwelt und die Gesundheit zu vermeiden und begünstigt die Wiederverwertung bzw. das Recycling der Materialien, aus denen das Gerät besteht.

Die unrechtmäßige Entsorgung des Produktes durch den Besitzer wird strafrechtlich verfolgt.

STÖRUNGEN	URSACHEN	ABHILFE
<b>Maschine startet nicht</b>	<b>Wasser</b> Zu niedriger Wasserdruck: Das Manometer zeigt einen Druck unter 2 bar an (leuchtet die grüne Kontrolllampe?), am Display erscheint die Anzeige H2O	<ul style="list-style-type: none"> <li>- Prüfen, ob Wasser aus der Versorgungsleitung austritt</li> <li>- Prüfen, ob der Wasserfilter sauber ist</li> <li>- Prüfen, ob die Wasserpumpe eingeschaltet ist</li> <li>- Falls die Pumpe Wasser aus einem Speicher entnimmt, prüfen, ob sie beim ersten Mal korrekt gefüllt wurde und sicherstellen, dass die Anschlüsse nicht lecken</li> </ul>
<b>Maschine startet nicht</b>	<b>Material</b> - Zu trockenes Produkt in der Mischkammer (Mörtelpumpe blockiert? Leuchtet die rote Kontrolllampe?)	<ul style="list-style-type: none"> <li>- Erster Maschinenstart nicht korrekt (siehe Abschn. 11)</li> <li>- Wasserdurchsatz zu gering eingestellt (vgl. Abschn. 11)</li> <li>- Kein Wasserzulauf zur Mischkammer (Wassereinlass verstopft, Wasser-Magnetventil funktioniert nicht)</li> </ul>
<b>Maschine startet nicht</b>	<b>Luft</b> - Luftdruck sinkt bei vollständig geöffnetem Pistolenhahn nicht unter den Mindestdruckwert des Maschinendruckschalters (Tab. 1)	<ul style="list-style-type: none"> <li>- Prüfen, ob der Luftschauch geknickt oder verstopft ist</li> <li>- Prüfen, ob die Spritzdüse einwandfrei sauber ist</li> </ul>
<b>Maschine startet nicht</b>	<b>Gitter</b> - Das Gitter ist nicht korrekt montiert, am Display erscheint die Anzeige Bloc	<ul style="list-style-type: none"> <li>- Gitter korrekt montieren</li> </ul>
<b>Weder die Maschine noch der Kompressor starten und die blaue Kontrolllampe bleibt ausgeschalte</b>	<b>Strom</b> - Kein Strom an der Steckdose der Baustellenschalttafel(Sicherungen?) - Keine Stromzufuhr zur Maschine (Anschluss Steckdose defekt? Kabel unterbrochen?) - Der Hauptschalter ist nicht eingeschaltet	<ul style="list-style-type: none"> <li>- Die nebenstehend aufgelisteten Punkte überprüfen</li> </ul>
<b>Die Maschine startet nicht, Kompressor startet</b>	<b>Strom</b> - Betriebsschalter wurde nicht gedrückt - Ansprechen des Druckschalters für min. Wasserdruck beim Start (ist die Wasserpumpe eingeschaltet? Siehe auch "Maschine startet nicht", Ursache Wasser)	<ul style="list-style-type: none"> <li>- Die nebenstehend aufgelisteten Punkte überprüfen</li> </ul>
<b>Maschine bleibt nicht stehen und/oder Kompressor bleibt nicht stehen</b>	<b>Luft</b> - Luftschauch defekt (Schlauch durchgeschnitten? Tritt Luft an den Anschlüssen aus?) - Kompressor erzeugt nicht genug Druckluft - Lufthahn an der Pistole defekt (in Offen-Stellung blockiert)	<ul style="list-style-type: none"> <li>- Luftschauch, insbesondere die Anschlussverschraubungen, kontrollieren und ggf ersetzen</li> <li>- Luftfilter überprüfen (siehe Abschn. 12)</li> <li>- Höchstdruckventil des Kompressors kontrollieren</li> </ul>
<b>Maschine bleibt nach Inbetriebnahme stehen</b>	<b>Wasser</b> - Ansaugfilter verstopft - Filter des Druckminderers verstopft - Wasserschlauch zu lang und/oder zu dünn - Wasserzulauf unzureichend	<ul style="list-style-type: none"> <li>- Die nebenstehend aufgelisteten Punkte kontrollieren: Filter reinigen, kontrollieren, ob der Wasserdurchsatz am Wasserschlauch ausreichend ist (mind. 10-12 l/Min. für Kalk-/Zementmörtel, mind. 15-20 l/Min. für Gipsmörtel). Gegebenenfalls den Schlauch ersetzen bzw. Wasser aus einem zusätzlichen Tank entnehmen</li> </ul>

Unterbrechung Maschinenbetrieb  Am Display werden folgende Meldungen eingeblendet	- <b>ERR00:</b> Trichtergitter offen oder nicht in der korrekten Position. - Not-Aus-Taster gedrückt - Systemstörung - Anschlussstecker Mischermotor abgezogen	- Kontrollieren, ob sich das Gitter in der korrekten Position befindet. - Kundendienst kontaktieren - Netzanschluss kontrollieren - Schließen Sie den Stecker an
	- <b>ERR01:</b> Hohe Temperatur der Elektronikplatine (Inverter)	- Vor Neustart Abkühlen abwarten
	- <b>ERR02:</b> Hohe Temperatur des Schneckenpumpen-Motors - Der Motor wurde über längere Zeit überlastet.	- Vor Neustart Abkühlen abwarten. - Die verwendete Mischung korrigieren
	- <b>ERR03:</b> Der Motor der Schneckenpumpe ist für den Betrieb überfordert (Motor blockiert)	- Überprüfen Sie die Mischung - Die Länge der Rohrleitung die Größe
	- <b>ERR04:</b> Überlastmeldung des Schneckenpumpenmotors mit Motortemperaturanstieg.	- Überprüfen Sie die Mischung - Motordrehzahl der Schneckenpumpe reduzieren - sicherzustellen, dass die Versorgungsspannung nicht kleiner als 205 ist
	- <b>ERR05:</b> Der Kompressor schaltet zu oft ein und aus obgleich der Lufthahn, der an dem Spraystrahl gesetzt wird, geschlossen ist - Die Wasserpumpe und der Kompressor sind links eingeschaltet, ohne dass mehr als 15 Minuten verwendet wird - Hohe Leckage aus der Rohrleitung	- Die dichtungen ersetzen - machen die Maschine zurückgesetzt
	- <b>ERR06:</b> ingangsspannung über 265 Volt	- Netzanschluss kontrollieren
	- <b>ERR07:</b> Stromverlust gegen Erde oder Systemstörung	- Kundendienst kontaktieren - Kontrollieren, ob Wasser in das System eindringt
	- <b>ERR08:</b> Zu niedrige Versorgungsspannung unter 190V	- Netzanschluss kontrollieren
	- <b>ERR09:</b> Kompressor beim Start blockiert	- Ausschalten und kompressor wieder einschalten
- <b>BLOC:</b> Motor der Schneckenpumpe ist augenblicklich blockiert	- Kontrollieren, ob Stator und Schnecke miteinander verkeilt sind	
- <b>STOP:</b> Stand by Der Luftkompressor wird geschlossen - die Lufthahn geschlossen - die Luftdüse verstopft - der Leitung zwischen dem Motor und der Sprühpistole verstopfen - warten auf Fernbedienungstaste oder Druckschalter (Injektionen)	- Sobald die Maschine am Ende der Pause neu startet, verschwindet die Meldung automatisch - Die Luftdüse reinigen bzw. die Luftleitung befreien	
- <b>H2O:</b> Wasserdruck unter 2,5 bar; ungenügender Durchsatz/Druck für den korrekten Betrieb	- Die Wasserpumpe der Maschine einschalten - Kontrollieren, ob die Filter in der Hydraulikanlage der Maschine sauber sind - sicherzustellen, dass das Wasser an der Pumpe angebracht ist - überprüfen Sie, dass der Wasserstrom ausreicht	
<b>Der Materialfluss setzt aus (Luftblasen)</b>	<b>Mischung</b> - Mischer nicht für das Produkt geeignet - Mischer nicht für das Produkt geeignet	- Mischer reinigen und ggf. gegen einen für das Produkt geeigneten austauschen - Mischkammer reinigen und trockenen und Arbeit wieder aufnehmen
<b>Der Materialfluss setzt aus</b>	<b>Verstopfung</b> - Materialschlauch verstopft - Verstopfung in der Spritzpistole	- Verstopfung beseitigen
<b>Material an der Pistole nicht konstant, zu hart oder zu flüssig</b>	Schlechtes vorgemischtes Material Baugruppe Schnecke-Stator abgenutzt Mischer nicht geeignet oder abgenutzt Wasserdruckminderer defekt (Pos.) Wasser-Magnetventil defekt Eichung der Wasseranlage nicht korrekt Stromkabel zu lang und zu dünn	- Nebenstehend aufgelistete Punkte überprüfen
<b>Das Wasser in der Mischkammer nimmt während des Betriebs zu</b>	Baugruppe Schnecke-Stator abgenutzt Leitungen verstop	- Schnecke-Stator ersetzen - Verstopfung beseitigen
<b>Das Wasser in der Mischkammer nimmt bei stehender Maschine zu</b>	Magnetventil defekt	- Überprüfen

**ÜBERSICHT DER KONTROLLAMPEN**

<b>KONTROLLAMPE (SIEHE SEITE 35)</b>	<b>EIN</b>	<b>AUS</b>
<b>BLAU (pos.2)</b>	Stromversorgung korrekt, Netz vorhanden	-Keine Stromversorgung -Kein Netz -Hauptschalter auf 0
<b>ROT (pos.6)</b>	Schutzgitter nicht korrekt montiert	-Schutzgitter korrekt montiert
<b>GRÜN (pos.9)</b>	Wasserdruck korrekt	-Wasserdruck nicht korrekt

Apreciado Cliente:

Enhorabuena por su compra: la enfoscadora IMER es el resultado de años de experiencia y contiene soluciones técnicas innovadoras que Vd. podrá disfrutar durante mucho tiempo.



**- TRABAJAR CON SEGURIDAD.**

**Antes de utilizar la máquina, lea con atención las siguientes instrucciones.**

El presente manual de USO Y MANTENIMIENTO debe ser conservado en las obras por el capataz y estar siempre disponible para que pueda consultarse en cualquier momento.

El manual ha de considerarse parte de la máquina y conservarse para futuras consultas (EN ISO 12100-2) hasta que la máquina se desguace. Si se pierde o se daña, es posible solicitar un nuevo ejemplar al fabricante.

El manual contiene la declaración de conformidad CE 2006/42/CE e importantes indicaciones sobre la preparación de las obras, la instalación, el uso, las modalidades de mantenimiento y el pedido de repuestos. No obstante, es indispensable que el operario tenga una adecuada experiencia y conozca la máquina, para lo cual debe ser adiestrado por una persona experta.

Para garantizar la seguridad del operador y el funcionamiento correcto de la máquina durante mucho tiempo, es preciso respetar las instrucciones del manual además de las normas vigentes de seguridad y prevención de accidentes laborales (utilizar calzado y ropa apropiados, casco y cinturón de seguridad, realizar parapetos ante el vacío, etc.).



**- Las advertencias han de mantenerse siempre legibles.**



**- Se prohíbe efectuar cualquier tipo de modificación en la estructura metálica o en la instalación de la enfoscadora.**

IMER INTERNATIONAL declina toda responsabilidad ante el incumplimiento de las normas que reglamentan el uso de estos aparatos, en particular: uso impropio, defectos de alimentación, falta de mantenimiento, modificaciones no autorizadas e inobservancia total o parcial de las instrucciones dadas en este manual. IMER INTERNATIONAL se reserva el derecho de modificar las características de la enfoscadora o los contenidos del presente manual, sin obligación de actualizar la máquina o los manuales anteriores.

### **1. DATOS TÉCNICOS**

En la tabla 1 se indican los datos técnicos de la enfoscadora con referencia a la figura 1.

### **2. NIVEL DE EMISIÓN SONORA**

En la tabla 1 se indican el nivel de presión sonora de la enfoscadora medido en el oído del operario ( $L_{PA}$  a 1 m) y el nivel de emisión sonora en el ambiente (potencia  $L_{WA}$ ) medido según EN ISO 3744 (2000/14/CE).

### **3. DESCRIPCIÓN FUNCIONAMIENTO REVOCADORA**



**- La revocadora está destinada para el uso en las obras de construcción y para bombear todos los morteros premezclados declarados que pueden bombearse con este tipo de máquinas desde los productores de materiales: revoques a base de yeso, revoques a base de anhídrido, revoques a base de cal/cemento, revoques aislantes de revestimiento, revoques ignífugos, mortero para estucado de fugas, enlucido, colas para revestimiento, etc... La máquina puede ser utilizada también para bombear materiales premezclados mojados.**

#### **3.1 DESCRIPCIÓN REVOCADORA (Fig. 1)**

La revocadora está constituida por un bastidor en ruedas (rif.1) el cual soporta un grupo tolva (ref.2) completo con grupo motor (ref.3), una rejilla (ref.4) y un grupo salida de material (ref.5); una instalación de agua (ref.6) completa con bomba de agua autocebante (ref.7); un cuadro eléctrico (ref.8); un compresor (ref.9) completo con grupo de aire (ref.10); un raspador con varilla (ref.10) y un mezclador interno a la tolva.

El material premezclado se vierte en la tolva.

En el interior de esta está el mezclador el cual es movido por el motorreductor. En el caso de material seco, este es mezclado junto con el agua, proporcionada por el grupo instalación de agua, que a su vez la extrae de la red hídrica o de un contenedor correspondiente.

La capacidad de agua se regula por medio de un grifo micrométri-

co y es mostrada por medio de un caudalímetro. El mezclador arrastra una bomba con tornillo excéntrico que bombea a través de un tubo de goma el material a la lanza pulverizadora. La lanza pulverizadora está conectada con el tubo de material y también con un tubo de aire. El aire se proporciona desde el compresor, con el cual la lanza pulverizadora rocía las partes interesadas con revoque. En el caso de material premezclado, este se mueve del mezclador y baja al estator para ser bombeado en la tubería de goma.

### **4. SEGURIDAD OPERATIVA**



**- Antes de utilizar la revocadora asegúrese de que esté equipada con todos los dispositivos de protección.**



**- Está prohibido introducir partes del cuerpo y/o herramientas en la tolva o en la cámara de mezclado con la máquina en funcionamiento.**

Deberán observarse las normas de prevención de accidentes y las normas de seguridad en el área de trabajo.

Es necesario prestar atención durante la manipulación de las bolsas de material a no levantar polvo para evitar la inhalación; si esto no es posible es necesario utilizar una mascarilla para la protección de la boca y de la nariz.



**- No debe ser usada en ambientes donde exista el peligro de explosiones de incendio o en ambientes de excavaciones subterráneas.**

La revocadora no dispone de iluminación propia y, por lo tanto, el lugar de trabajo debe estar lo suficientemente iluminado.

Las líneas de alimentación deben ser colocadas de modo que no se dañen. No coloque la revocadora en el cable de alimentación eléctrica. La conexión eléctrica debe ser tal que impida la penetración de agua en los conectores. Utilice solo conectores y conexiones equipadas con protección contra los chorros de agua.

- No utilice líneas eléctricas inadecuadas, provisionales: eventualmente consulte con personal especializado.

- Las reparaciones de las instalaciones eléctricas solo deberán correr a cargo de personal especializado. Desconecte la máquina de la alimentación antes de realizar las operaciones de mantenimiento o reparación.

- Evite que los conductores eléctricos puedan entrar en contacto con partes móviles y/o en movimiento de la máquina y, por lo tanto, al lesionarse pueda poner en tensión partes metálicas.



**- Cualquier trabajo de mantenimiento en la máquina o a sus accesorios debe ser realizada por un técnico especializado a menos que se especifique lo contrario en este manual.**

### **5. SEGURIDAD ELÉCTRICA**

La revocadora Koine 3.1 está fabricada según la norma EN 60204-1, está protegida contra los chorros de agua y está equipada con protección contra las sobrecargas y la falta de tensión.

### **6. SEGURIDAD MECÁNICA**

En la revocadora IMER los puntos peligrosos están protegidos por medio de dispositivos de protección adecuados, que deben ser mantenidos en perfectas condiciones y montados, como por ejemplo, la protección del ventilador de enfriamiento de los motores eléctricos y la rejilla de la tolva que impide el contacto con el mezclador.

En particular la apertura de la brida de soporte del motor o la remoción de la rejilla de la tolva, determinan la parada de las partes en rotación de la máquina, gracias a la presencia de un microinterruptor de seguridad adecuados.

## 7. TRANSPORTE

**⚠ - ¡Atención! Antes de mover la revocadora, desconecte siempre el enchufe de alimentación.**

Antes de mover la revocadora es necesario desconectar el tubo de alimentación del agua y el tubo de envío de material. Además, es necesario mover la máquina con la tolva vacía. Mueva la mezcladora utilizando las manijas adecuadas de toma (como en la figura 2).



FIG. 2

**⚠ - ¡Atención! Antes de elevar la revocadora, desmonte siempre el compresor y transpórtelo de forma separada.**

**⚠ - ¡Atención! Antes de elevar la revocadora, controle siempre que todos los componentes de la máquina estén correctamente bloqueados y fijados.**

Para la elevación de la máquina utilice los dos anillos previstos específicamente previstos, dispuestos en el bastidor cerca de la conexión superior de la tolva (como en la figura 3).



FIG. 3

**⚠ - ¡Atención! La elevación debe ser realizada con prudencia y lentamente porque la máquina puede oscilar fácilmente.**

**⚠ - ¡Atención! Para la elevación de la máquina no utilice de ningún modo puntos de enganche diferentes de los indicados en la figura 3.**

Utilice dispositivos de elevación idóneos al peso total de la máquina indicado en la tab. 1.

Para facilitar el transporte la máquina puede ser descompuesta en grupo bastidor/cuadro eléctrico, grupo motor, grupo tolva y compresor.

**⚠ -** Para recomponer la máquina extiéndala siempre en horizontal e instale la tolva centrándola en el perno superior y bloqueándola con las dos paradas de palanca inferiores. En este punto levántela en la posición vertical (de trabajo) y monte el grupo motorreductor; por último, aloje el compresor en su sede.

## 8. INSTALACIÓN

Posicione la revocadora en el plano, en un ambiente donde no cree obstrucción durante el uso ni para la limpieza al final del trabajo y de modo que utilice la menor cantidad de tuberías posible. Asegúrese que la máquina sea estable y se apoye correctamente en ambos apoyos delanteros.

## 9. CONEXIONES

### 9.1 CONEXIÓN ELÉCTRICA

**⚠ - Compruebe que la tensión de alimentación, la frecuencia de red y la conexión eléctrica (toma, fusibles, cable) sean conformes a los datos que figuran en la tab.1.**

La línea de alimentación eléctrica debe estar provista con protección contra las sobrecorrientes (ej. con fusibles o con un interruptor magnetotérmico) y de dispersión de corriente hacia la masa (ej. con un interruptor de tipo diferencial). El dimensionamiento de los conductores del cable de alimentación eléctrica debe tener en cuenta las corrientes de funcionamiento y la longitud de la línea para evitar caídas excesivas de tensión.

Evite el uso de extensiones envueltas a espiras en los tambores. El conductor de alimentación debe ser del tipo adecuado para movimientos frecuentes y el revestimiento debe ser resistente a la abrasión (por ejemplo del tipo H07RN-F).

Antes de conectar eléctricamente la revocadora compruebe que todos los dispositivos de seguridad estén en su lugar, estén en buen estado de uso, y en particular, que la rejilla de la tolva esté presente y esté equipada con su sensor de seguridad, que la extensión esté en buen estado y que los enchufes y tomas no estén mojados.

Conecte la alimentación al enchufe de la revocadora colocada en el cuadro eléctrico, el enchufe azul se encenderá indicando la presencia de línea (ref.2). En el caso en que el testigo azul esté apagado o emita solo un destello, significa que la tensión es superior a 250V.

Para la máquina en la versión con compresor de pistones conecte también el enchufe del compresor a una toma de línea independiente que tenga las mismas características de la antes descrita para la revocadora y sea ideal a la absorción que figura en la tab. 1.

### 9.2 CONEXIÓN AGUA

Conecte el tubo del agua (tab.1) desde la entrada de la bomba (vea la imagen de abajo) a la red hídrica. La red hídrica debe garantizar una capacidad mínima de por lo menos 15l/min.

En caso contrario es necesario preparar un tanque de capacidad adecuada (por lo menos 200 l) de agua limpia, que se mantiene constantemente lleno, del cual hacer pescar la bomba autocebante suministrada en la máquina. En este caso el tubo para utilizar debe tener un diámetro mínimo de 3/4", una longitud máxima de 3m, preferiblemente un filtro de fondo y no debe deformarse durante el uso. Controle que la presión del agua no baje debajo de los 2,5 bar mientras que la máquina trabaja con una capacidad de 900 l/h. Gire el interruptor general en 1, el testigo verde colocado en el cuadro de enciende (ref.8).

**⚠ - ¡Atención! La primera vez que se conecta la bomba de agua en el depósito, esta debe activarse llenando manualmente el tubo de aspiración.**

**La misma operación debe ser repetida cada vez que se vacía la instalación del agua y después de un periodo prolongado de no utilización.**



### 9.3 CONEXIÓN AIRE

Conecte el tubo de aire a la conexión en la máquina y a la lanza pulverizadora como en las figuras de abajo.  
Abra el grifo de aire en la lanza pulverizadora.

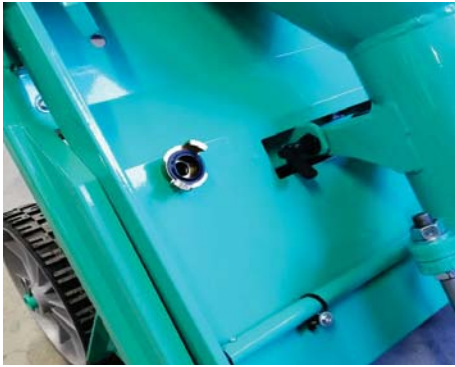

En la instalación del aire están presentes dos presostatos con calibrados diferentes para optimizar el funcionamiento de la máquina en las diferentes aplicaciones; con compresor de pistones y en general en el uso con lanza para rascadores (presiones mayores) mantenga el grifo girando hacia abajo, en el uso con compresor de membrana y lanza para revoque tradicional mantenga el grifo hacia arriba; evalúe, de todos modos, la mejor configuración para la aplicación específica (vea la imagen de abajo).

#### ARRIBA: LANZAMIENTO DE JESO



#### ABAJO: BOQUILLA PARA ALISAR

### 9.4 CONEXIONADO CORRECTO DE LA MANGUERA DE MATERIAL

Examine la manguera del material para comprobar que esté sana, que los racores estén en buenas condiciones y las juntas estén colocadas. Controle que las palancas (A) de los racores estén bien apretadas y que la junta (B) esté colocada como en la figura siguiente.

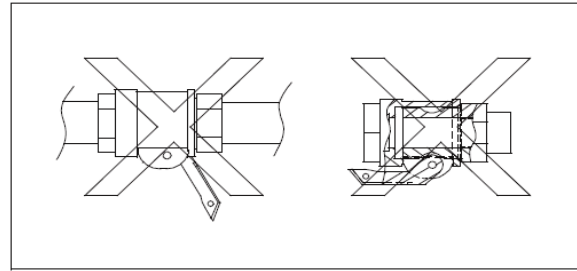
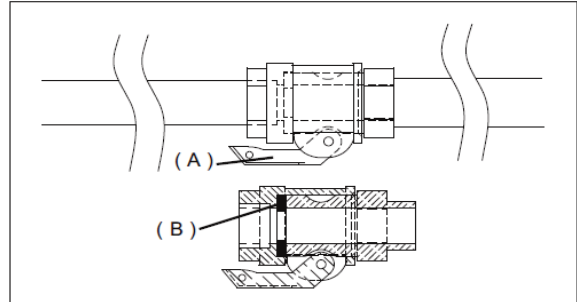

### 10. PUESTA EN MARCHA

#### 10.1 PUESTA EN MARCHA MATERIALES SECOS (DRY)

**⚠ - El uso con materiales premezclados secos DEBE PRODUCIRSE exclusivamente con el selector de la bomba del agua en posición 1.**

Antes de proceder con la puesta en marcha de la máquina controle que el grifo de aire colocado en la lanza esté abierto (ref.11). Actúe en el interruptor general (ref.1) del cuadro eléctrico y posicione en 1, el compresor se enciende. Utilizando los dos botones (ref.3), seleccione la marcha n°4 que se muestra en la pantalla (ref.4).

Quite la tapa de nivel de agua (ref.12), posicionado lateralmente en la parte baja del grupo tolva y asegúrese que el orificio del cual se ha quitado la tapa, esté completamente libre de eventuales obstrucciones. En caso de obstrucción proceda con la limpieza a través de la parte larga de la tapa de nivel de agua.

Lubrique la tubería conectando el tubo de material a la salida lateral colocada sobre la bomba de agua a través del adaptador, abra el grifo llenándolo completamente, luego conecte nuevamente el tubo a la posición de trabajo.

Presione el botón de suplemento del agua (ref.9) y controle que el agua salga del orificio correspondiente donde acciona la tapa de nivel de agua. Utilice el grifo micrométrico (ref.13) para configurar la capacidad de agua, visualizada por el caudalímetro (ref.14) respectivamente

-a 280 l/min productos base de cemento

-a 550 l/min productos a base de yeso

Ponga en el orificio el tapón de nivel del agua, ciérrelo correctamente.

Cargue la tolva de material premezclado contenido en las bolsas. Posicione el selector start (ref.5) en posición de marcha girando hacia la derecha, la máquina se pone en marcha.

Espere a que salda material de la lanza, contemporáneamente continúe a cargar la tolva de material.

En este punto se puede perfeccionar la mezcla que sale de la lanza, corrigiendo la cantidad de agua.

Utilice el grifo micrométrico, bajando o aumentando 20l a la vez la capacidad de agua, obteniendo así la consistencia deseada.

Espere después cada regulación que el producto se renueve completamente en la tubería (deben salir aproximadamente 15 l de material).

Cuando de la lanza comienza a salir el material con la consistencia deseada se puede comenzar a operar normalmente.

Abriendo y cerrando el aire de la lanza pulverizadora la máquina se pone en marcha y se para.

## 10.2 PUESTA EN MARCHA MATERIALES MOJADOS (WET)

**!** - El uso con materiales premezclados mojados debe producirse posicionando el selector de la bomba del agua en 2. Antes de proceder con la puesta en marcha de la máquina controle que el grifo de aire colocado en la lanza esté abierto (ref.11). Actúe en el interruptor general (ref.1) del cuadro eléctrico y posicione en 1, el compresor se enciende. Utilizando los dos botones (ref.3), visualice en la pantalla la frecuencia 50 hz (ref.4). Lubrique las tuberías poniendo aproximadamente 8 l de agua o 8 l de lechada en la tolva, ponga en marcha la máquina por algunos segundos para hacer drenar el líquido en los tubos (selector ref.5) Cargue la tolva con el material correspondiente preconfigurado de la consistencia correspondiente. Posicione de nuevo el selector start (ref.5) en posición de marcha girándolo hacia la derecha, la máquina se pone en marcha. Espere a que salda material de la lanza, contemporáneamente continúe a cargar la tolva de material. Abriendo y cerrando el aire de la lanza pulverizadora la máquina se pone en marcha y se para.

La máquina está equipada con protección contra la falta o el exceso de tensión (vea el párrafo Errores, página 8): en el caso en que se verifique esta situación, las protecciones intervendrán seccionando la alimentación primaria y será necesario reiniciar el sistema para poder comenzar nuevamente, utilizando el selector (ref.5).

En el caso en que la presión del agua baje por debajo de los 2,5 bar (vea la tabla Causas y Remedios, página 10), la máquina se para, contemporáneamente se ilumina la luz verde (ref.8) y en la pantalla aparece la inscripción H2O. La máquina comenzará nuevamente en el momento en el que la presión vuelva por encima de los 2,5 bar

En caso de emergencia para parar la máquina presione el botón rojo de emergencia (ref.10) - se paran todos los órganos en movimiento- y luego, gire el interruptor principal en posición 0 y quite la toma de alimentación eléctrica.

**!** - El selector de la bomba del agua (ref.7 figura de abajo) puede ser posicionado en el 2 exclusivamente para el uso con materiales mojados o premezclados: esta configuración desactiva la alimentación hídrica, es decir, el uso con materiales secos compromete el funcionamiento de la revocadora y puede causar daños a los componentes.

El pasaje en esta modalidad se destaca de la variación en la escala de las velocidades en la cual en lugar del puesto del número de la marcha (1,2,3...) aparece una L seguida de la frecuencia de funcionamiento. Si durante el uso de la revocadora se pasa involuntariamente de DRY a WET la máquina se para y la pantalla parpadea para indicar el error: vuelva a la modalidad DRY (posición 1 del selector) reinicie y rearme con el selector (ref.1 figura) para poder proseguir en el trabajo.

### PROTECCIÓN MOTORES ELÉCTRICOS:

**!** - Bomba de agua y compresor están protegidos del inversor y de la térmica integrada en el interior de los presostatos de potencia. El motor bomba/mezclador está supervisado y protegido en varios niveles de seguridad y muestra cada anomalía de funcionamiento en la pantalla con códigos de error alfanuméricos. La intervención de las protecciones actúa seccionando la alimentación primaria eliminando cada riesgo.

### CÓDIGO DE ERROR Y SEÑALIZACIONES DE AVISO:

**!** - Los códigos de error y las señalizaciones que se visualizan en la pantalla del cuadro de mandos se presentan en situaciones precisas, por ejemplo:

- ERR00: Rejilla abierta, seta presionada, avería en el sistema
- ERR01: Temperatura elevada de la ficha electrónica etc ....

Se remite a la tabla Causas y Remedios en la página 10, para la lista completa de los errores que se pueden señalar.

## 11. MODALIDAD DE USO

**!** - La rejilla de seguridad de la tolva siempre debe estar presente y correctamente posicionada.

**!** - **Está prohibido introducir en la tolva cualquier cosa diferente de morteros premezclados y productos cementosos en general.**

**!** - **Quitar la rejilla de la tolva determina la parada de las partes en movimiento de la máquina.**

**!** - **Es necesario reposicionar la rejilla de protección y realizar un reinicio del sistema, llevando el interruptor de marcha/parada/inversión (ref.5) en posición de inversión (a la izquierda) por 1 segundo y luego reinicie la marcha del motor mezclador llevándolo a la derecha.**

**!** - **Utilice las protecciones individuales previstas antes de comenzar a operar.**

Existen deflectores de diferente diámetro (10,12,14,16,18 mm): los deflectores de diámetro pequeño permiten una mejor pulverización, los de mayor diámetro son más indicados para materiales con mayor granulometría.

Para los materiales para revoque normalmente utilizados está indicado el deflector con orificio de 14mm.

De todos modos, es importante regular la distancia de la boquilla de la salida de modo que sea igual al diámetro del deflector.

En caso de insuficiencia de agua en la modalidad de trabajo "DRY" la máquina se para.

Antes de reiniciar la máquina identifique la causa del problema: grifo cerrado tubo de alimentación plegado, depósito vacío, filtro obstruido.

Las instrucciones superiores a 20min deberían estar prohibidas. Una parada prolongada puede provocar una obstrucción en las tuberías de envío del material; en este caso no sale material de la lanza y el manómetro indica una presión superior a la presión normal de trabajo.

Para la máquina utilizando el selector de marcha/parada/inversión (ref.5), luego quite la lanza pulverizadora.

Identifique el punto de las tuberías en el que se verifica la obstrucción

y remueva golpeando la tubería misma con una maza.

**!** - **Si es necesario desconectar la lanza o abrir los racores de las tuberías, asegúrese preventivamente que no haya ninguna presión residual en el interior de las mismas.**

**!** - **El manómetro de material debe indicar 0 bar y las tuberías, con eventual exclusión de la parte del tubo donde está presente la obstrucción, deben ser suaves.**

**!** - **El operador que realiza esta operación debe haber recibido un adiestramiento específico sobre cómo proceder.**

**!** - **Siempre que exista la duda de que exista presión residual no abra de ningún modo los racores.**

Conecte nuevamente tuberías y lanza pulverizadora, ponga el interruptor principal en la posición correcta (la luz azul se enciende) y reinicie la máquina.

**!** - **Evite mover la máquina con la tolva llena.**

El escape del material alternativamente duro y suave puede ser índice de bomba desgastada. Para la sustitución de la bomba proceda del siguiente modo: desenganche el manillar y abra girando el grupo motor mezclador. Introduzca la llave correspondiente de tubo a la extremidad del mezclador y comienza a desatornillar hasta quitar el tornillo del estator. Remueva el colector de envío y sustituya el estator con uno nuevo bien lubricado. Remonte el colector de envío de material e introduzca del lado de la tolva el nuevo tornillo lubricado. Atornille el tornillo utilizando el mezclador y la llave correspondiente de tubo usada anteriormente para el desmontaje. Cierre el motorreductor. Para introducir el tornillo en el interior del estator utilice un pulverizador lubricante neutro (silicona o vaselina). No utilice de ningún modo productos derivados del petróleo que podrían dañar irremediablemente la goma del estator.

En el caso en que durante el trabajo falte la corriente eléctrica, realice el lavado inmediato de la máquina y las tuberías. Desmunte también el grupo de bobo, separe el tornillo del estator y lave todo abundantemente con agua.

Documentazione senza certificazione CE  
Documentation without CE certificate

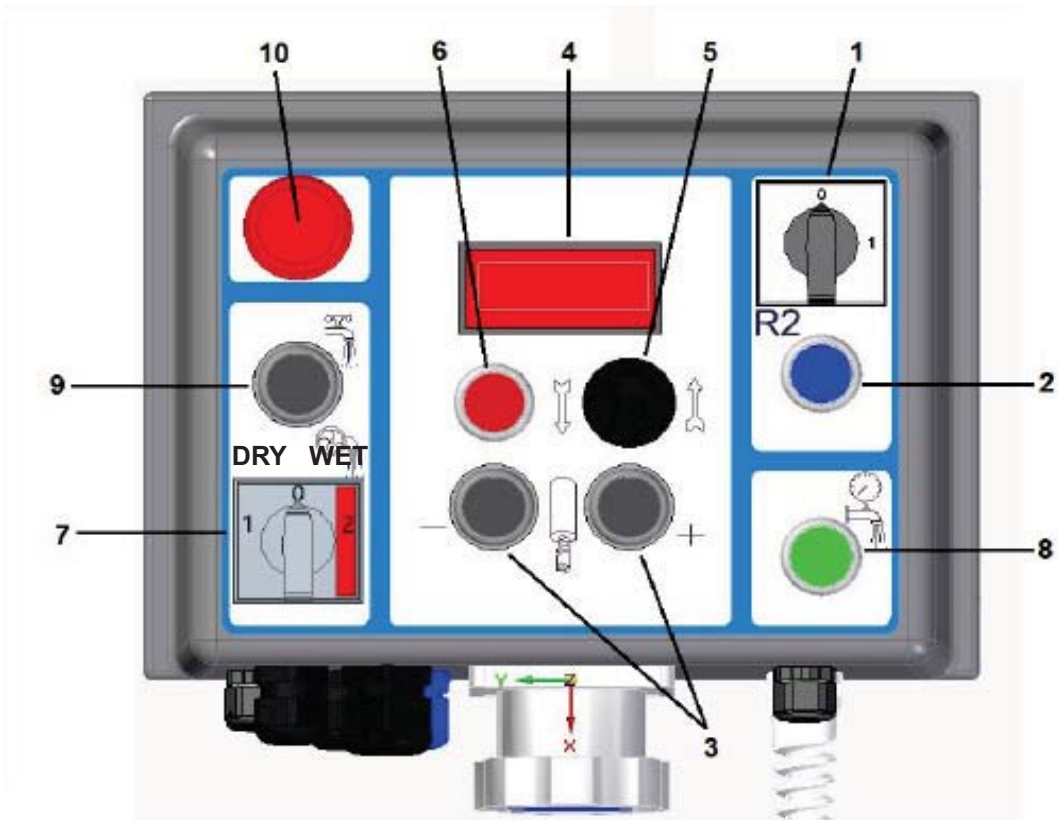

## 12. LIMPIEZA Y PARO DE LA MÁQUINA

### 12.1 MODALIDAD DRY

Al final del trabajo, continúe a bombear hasta que la tolva y la tubería del material esté vacía y de la lanza comience a salir material muy líquido.

Abra el grifo de la lanza, desconecte la lanza misma y lávela cuidadosamente, limpiando la boquilla con la herramienta correspondiente proporcionada (como se muestra abajo).

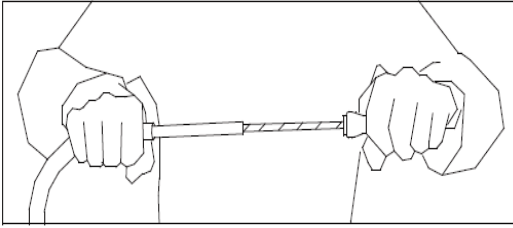

**! - Antes de desconectar la lanza o las tuberías, asegúrese que no haya presión residual en el interior de las mismas.**

Desconecte las tuberías de envío del material del colector de envío.

Abra la palanca de cierre del grupo motorreductor mezclador y abra la cámara de mezclado del grupo tolva.

Quite el mezclador y lávelo. Limpie la zona de mezclado con un cepillo. Introduzca el raspador, enganchando la conexión con el motorreductor mezclador. Ponga en marcha la máquina como en las operaciones de bombeo y espere a que el raspador al girar baje completamente hacia abajo en la cámara de mezclado. Pare la máquina y quite el raspador; monte nuevamente el mezclador limpio.

Luego, proceda con el lavado de las tuberías.

Introduzca una esponja de lavado y con el uso del adaptador correspondiente conecte el tubo de material al grifo auxiliar de la bomba de agua colocado sobre la bomba misma. Ponga en marcha la bomba de agua y abra el grifo auxiliar hasta que de la otra parte salga la esponja de lavado.

Repita la operación hasta que esté seguro de que el tubo esté perfectamente limpio y salga agua clara y sin impurezas.

En este momento, al completar la operación de limpieza de la máquina, apague el interruptor general, desconecte la toma de alimentación, cierre el envío del agua, abra el grifo auxiliar y desconecte el tubo de alimentación.

En el caso en que se prevea que haya la mínima posibilidad de hielo, abra los tres grifos, que residen en la instalación hidráulica, y haga descargar completamente el agua de la instalación.

Recuerde luego de cerrar los grifos mismos cuando se pone en marcha nuevamente la máquina.

### 12.2 MODALIDAD WET

Continúe a bombear el material pre-mezclado hasta que se comience a entrever la parte más baja del mezclador. Dejando la máquina en funcionamiento vierta agua en la tolva hasta que el producto que sale de la lanza pulverizadora sea muy líquido.

Pare la máquina, desconecte las tuberías y lave el interior de la tolva. Abra la tolva elevando el motorreductor del mezclador. Remueva el mezclador e introduzca el raspador. Cierre la cámara de mezclado, llene de agua y ponga en marcha la máquina por un tiempo de aproximadamente 30/40 segundos. Abra la cámara de mezclado y remueva el raspador remontando el mezclador cuidadosamente limpio. Limpieza de la tubería: introduzca una esponja de lavado en el interior de la tubería y conéctela al colector de envío, luego llene la tolva de agua y ponga en marcha la máquina hasta que la esponja de lavado salga de la extremidad opuesta. Asegúrese que el agua que sale de la tubería sea clara, de lo contrario repita la operación de limpieza de las tuberías.

## 13. MANTENIMIENTO

**! - Las operaciones de mantenimiento deben ser efectuadas por personal experto después de apagar la máquina, desconectar la alimentación eléctrica y vaciar la tolva.**

Controle a diario que el filtro del agua esté limpio.

Controle semanalmente que el filtro del aire del compresor esté limpio. Si se ha deteriorado, sustitúyalo.

Controle semanalmente que el mezclador esté en buen estado y cámbielo si no es así.

Controlar semanalmente que la conexión del motor esté en buen

estado y cámbiela si no es así.

Controle semanalmente que los motores eléctricos estén limpios de polvo y suciedad; si es necesario, límpielos con aire comprimido.

Controle semanalmente que los contactos de las clavijas y de las tomas de corriente estén limpios, secos y sin óxido.

Cada seis meses, haga controlar la máquina en un centro de asistencia autorizado por IMER.

**! - El aceite usado es un residuo especial. Por lo tanto, debe eliminarlo según la legislación vigente.**

**! - Mantenga siempre bien legibles las indicaciones y señales aplicadas en la máquina.**

## 14. REPARACIÓN

**! - No ponga la enfoscadora en marcha durante las reparaciones.**

Las reparaciones de las partes eléctricas deben ser realizadas exclusivamente por un técnico especializado.

**! Utilice sólo recambios originales IMER sin modificarlos.**

**! - Si quita las cubiertas de protección para hacer alguna reparación, móntelas otra vez correctamente cuando se hayan concluido los trabajos.**

## 15. ELIMINACIÓN

La máquina debe desecharse de acuerdo con la normativa vigente.



El símbolo del cubo tachado indica que, al final de su vida útil, el producto se debe recoger separadamente de los otros desechos.

La recogida diferenciada de este aparato al final de su vida útil es organizada y gestionada por el fabricante. El usuario que tenga que deshacerse de este aparato deberá contactar con el fabricante y seguir el procedimiento adoptado por éste para permitir la recogida del aparato por separado.

Una recogida diferenciada adecuada para dar inicio al procedimiento de desguace, reciclado, tratamiento y eliminación compatible con el medio ambiente contribuye a evitar posibles efectos negativos en el medio ambiente y en la salud, y favorece la reutilización y/o reciclado de los materiales que componen el aparato.

El desecho abusivo del producto por parte del propietario comporta la aplicación de las sanciones administrativas establecidas por la normativa vigente.

INCONVENIENTES	CAUSAS	SOLUCIONES
<b>La máquina no arranca</b>	Agua Presión del agua demasiado baja: el manómetro indica una presión inferior a 2 bar. ¿El testigo verde está encendido? En el display se visualiza H2O	- Controle que el agua llegue por el tubo de alimentación - Controle que el filtro del agua esté limpio - Controle que la bomba de agua esté en marcha - Si la bomba toma el agua de un depósito, controle que se haya cebado la primera vez y que no existan pérdidas por los racores
<b>La máquina no arranca</b>	Material - Producto demasiado seco en la cámara de mezcla ¿La bomba de mortero está bloqueada? ¿El testigo rojo se enciende?	- Primer arranque mal efectuado (véase apartado 11) - Caudal de agua demasiado bajo (véase apartado 11) - No llega agua a la cámara de mezcla (entrada del agua atascada o electroválvula del agua averiada)
<b>La máquina no arranca</b>	Aire - La presión del aire, con la llave de la pistola completamente abierta, no disminuye por debajo del valor de mínima presión del presostato de la máquina (tabla 1)	- Controle que el tubo del aire no esté doblado u obstruido - Controle que la boquilla de la pistola esté bien limpia
<b>La máquina no arranca</b>	Rejilla - Rejilla mal colocada, en el display se visualiza Bloc.	- Controle que la rejilla esté bien colocada
<b>No arranca ni la máquina ni el compresor y el testigo azul no se enciende</b>	Corriente eléctrica - No llega corriente a la toma del cuadro de las obras (¿Fusibles?) - No llega alimentación a la máquina ¿Conexión de las tomas defectuosa? ¿Cable interrumpido? - Interruptor general no conectado	- Controle los puntos indicados al lado
<b>La máquina no arranca pero el compresor sí lo hace</b>	Corriente eléctrica - Selector de marcha no accionado - Interviene el presostato de mínima presión del agua al arranque ¿La bomba de agua está activada? Controle si la máquina no arranca por problemas en la instalación del agua	- Controle los puntos indicados al lado
<b>La máquina no se para y/o el compresor tampoco</b>	Aire - Manguera del aire defectuosa ¿Manguera cortada? ¿Pérdida de aire por los racores? - El compresor no suministra bastante aire - Llave del aire de la pistola defectuosa (bloqueada en posición abierta)	- Controle la manguera del aire (concretamente, los racores) y sustituirla si es necesario - Controle el filtro del aire (véase apartado 12) - Controle la válvula de máxima del compresor
<b>La máquina se para tras arrancar</b>	Agua - Filtro en aspiración atascado - Filtro del reductor de presión atascado - Manguera del agua demasiado larga y/o demasiado delgada - Alimentación de agua insuficiente	- Controle los puntos enumerados al lado: limpie los filtros, controle que el caudal del agua que sale por la manguera sea adecuado (al menos, 10-12 l/min para enlucido con base de cal y cemento o 15-20 l/min para enlucido de base de yeso) y, si es necesario, sustituya la manguera o tome el agua de un depósito auxiliar

<p>La máquina se para durante el funcionamiento</p> <p>En el display aparecen los siguientes mensajes</p>	<ul style="list-style-type: none"> <li>- <b>ERR00:</b> Rejilla de tolva abierta o mal colocada</li> <li>- Pulsador de emergencia presionado</li> <li>- Avería en el sistema</li> <li>- Enchufe de conexión no se ha insertado</li> </ul>	<ul style="list-style-type: none"> <li>- Comprobar que la rejilla esté colocada correctamente</li> <li>- Desbloquear el pulsador de emergencia</li> <li>- Contactar con el servicio de asistencia</li> <li>- Comprobar la conexión a la red</li> </ul>
	<ul style="list-style-type: none"> <li>- <b>ERR01:</b> Temperatura de tarjeta electrónica elevada (inversor)</li> </ul>	<ul style="list-style-type: none"> <li>- Esperar a que se enfríe antes de volver a poner en marcha</li> </ul>
	<ul style="list-style-type: none"> <li>- <b>ERR02:</b> Temperatura del motor de la bomba de rotor elevada</li> <li>- Se ha sometido el motor a cargas excesivas durante largos periodos de tiempo</li> </ul>	<ul style="list-style-type: none"> <li>- Esperar a que se enfríe antes de volver a poner en marcha</li> <li>- Corregir la mezcla utilizada</li> </ul>
	<ul style="list-style-type: none"> <li>- <b>ERR03:</b> Potencia requerida al motor de la bomba de rotor para el funcionamiento excesiva (sobrecarga del motor)</li> </ul>	<ul style="list-style-type: none"> <li>- Corregir la mezcla utilizada</li> <li>- La reducción de la longitud de las tuberías</li> </ul>
	<ul style="list-style-type: none"> <li>- <b>ERR04:</b> Señal de funcionamiento en sobrecarga del motor de la bomba de rotor con un aumento excesivo de la temperatura del motor</li> </ul>	<ul style="list-style-type: none"> <li>- Corregir la mezcla utilizada</li> <li>- Reducir la velocidad del motor de la bomba de rotor</li> <li>- Comprobar que la tensión de alimentación de funcionamiento no es inferior a 205V</li> </ul>
	<ul style="list-style-type: none"> <li>- <b>ERR05:</b> El compresor arranca y se detiene con demasiada frecuencia (&lt;5 arranques por minuto)</li> <li>- pérdida excesiva de aire en el sistema</li> <li>- la bomba de agua y el compresor permanecieron encendidos sin uso durante más de 5 minutos (riesgo de sobrecalentamiento de la bomba de agua)</li> </ul>	<ul style="list-style-type: none"> <li>- Sostituir las guarniciones</li> <li>- Hacer el reinicio de la máquina</li> </ul>
	<ul style="list-style-type: none"> <li>- <b>ERR06:</b> Voltaje de entrada superior a 265</li> </ul>	<ul style="list-style-type: none"> <li>- Comprobar la conexión a la red</li> </ul>
	<ul style="list-style-type: none"> <li>- <b>ERR07:</b> Dispersión de corriente hacia tierra o anomalía en el sistema</li> </ul>	<ul style="list-style-type: none"> <li>- Contactar con el servicio de asistencia</li> <li>- Comprobar si hay infiltraciones de agua en el sistema</li> </ul>
	<ul style="list-style-type: none"> <li>- <b>ERR08:</b> Tensión de alimentación demasiado baja por debajo de 190V</li> </ul>	<ul style="list-style-type: none"> <li>- Comprobar la conexión a la red</li> </ul>
	<ul style="list-style-type: none"> <li>- <b>ERR09:</b> Compresor bloqueado al arrancar</li> </ul>	<ul style="list-style-type: none"> <li>- Apague y encienda el compresor</li> </ul>
<ul style="list-style-type: none"> <li>- <b>BLOC:</b> Motor del estator de rotor bloqueado</li> </ul>	<ul style="list-style-type: none"> <li>- Comprobar si el estator y el rotor están bloqueados entre sí</li> </ul>	
<ul style="list-style-type: none"> <li>- <b>STOP:</b> Stand by aire de compresor cerrada</li> <li>- tubo del aire cerrado</li> <li>- Boquilla de la pistola obstruida</li> <li>- Obstrucción del tubo de aire entre el coche y la pistola</li> <li>- Esperando el pulsador remoto o presostato (inyecciones)</li> </ul>	<ul style="list-style-type: none"> <li>- Cuando la máquina se pone en marcha al terminar la pausa, la señal desaparece automáticamente</li> <li>- Limpiar la boquilla de aire o liberar el tubo de aire</li> </ul>	
<ul style="list-style-type: none"> <li>- <b>H2O:</b> Presión del agua por debajo de 2,5 Bar</li> </ul>	<ul style="list-style-type: none"> <li>- Encender la bomba de agua de la máquina</li> <li>- Comprobar que los filtros del circuito hidráulico de la máquina estén limpios</li> <li>- Asegúrate de que el agua está conectado a la bomba</li> <li>- Comprobar que el flujo de agua es suficiente</li> </ul>	
<p><b>El flujo del material se detiene (burbujas de aire)</b></p>	<ul style="list-style-type: none"> <li>Mezcla</li> <li>- Mezclador inadecuado para el producto</li> <li>- Material húmedo en la tolva</li> </ul>	<ul style="list-style-type: none"> <li>- Limpie el mezclador y, si es necesario, sustitúyalo con uno adecuado al producto empleado</li> <li>- Limpie y seque la cámara de mezcla y vuelva a poner en marcha la máquina</li> </ul>
<p><b>El flujo del material se detiene</b></p>	<ul style="list-style-type: none"> <li>Atasco</li> <li>- Atasco en la manguera de material</li> <li>- Atasco en la pistola pulverizadora</li> </ul>	<ul style="list-style-type: none"> <li>- Rimuovere l'intasamento</li> </ul>
<p><b>Material en la pistola irregular, demasiado duro o demasiado líquido</b></p>	<ul style="list-style-type: none"> <li>Material premezclado deteriorado</li> <li>Mezclador inadecuado o desgastado</li> <li>Reductor de presión del agua defectuoso (ref.)</li> <li>Electroválvula del agua defectuosa</li> <li>Calibrados de la instalación de agua incorrectos</li> <li>Cable eléctrico demasiado largo y delgado</li> </ul>	<ul style="list-style-type: none"> <li>- Controle los puntos indicados al lado</li> </ul>
<p><b>El agua aumenta en la cámara de mezcla durante el funcionamiento</b></p>	<ul style="list-style-type: none"> <li>Mezclador inadecuado o desgastado</li> <li>Atasco en las mangueras</li> </ul>	<ul style="list-style-type: none"> <li>- Sustituya el tornillo-estator</li> <li>- Quite el atasco</li> </ul>
<p><b>El agua aumenta en la cámara de mezcla con la máquina parada</b></p>	<ul style="list-style-type: none"> <li>Electroválvula defectuosa</li> </ul>	<ul style="list-style-type: none"> <li>- Contrólela</li> </ul>



TABLA DE LOS TESTIGOS

<i>TESTIGO</i> (VéASE PAG.45)	<i>ENCENDIDO</i>	<i>APAGADO</i>
<b>AZUL(2)</b>	Alimentacion eléctrica correcta, presencia de corriente	-Falta alimentacion eléctrica -Falta línea -Interruptor principal en 0
<b>ROJO(6)</b>	Rejilla mal colocada	-Rejilla bien colocada
<b>VERDE(9)</b>	Presion del agua correcta	-Falta presion de agua

Documentazione senza certificazione CE  
Documentation without CE certificate



# SCHEMA ELETTRICO COMANDI KOINE 3.1

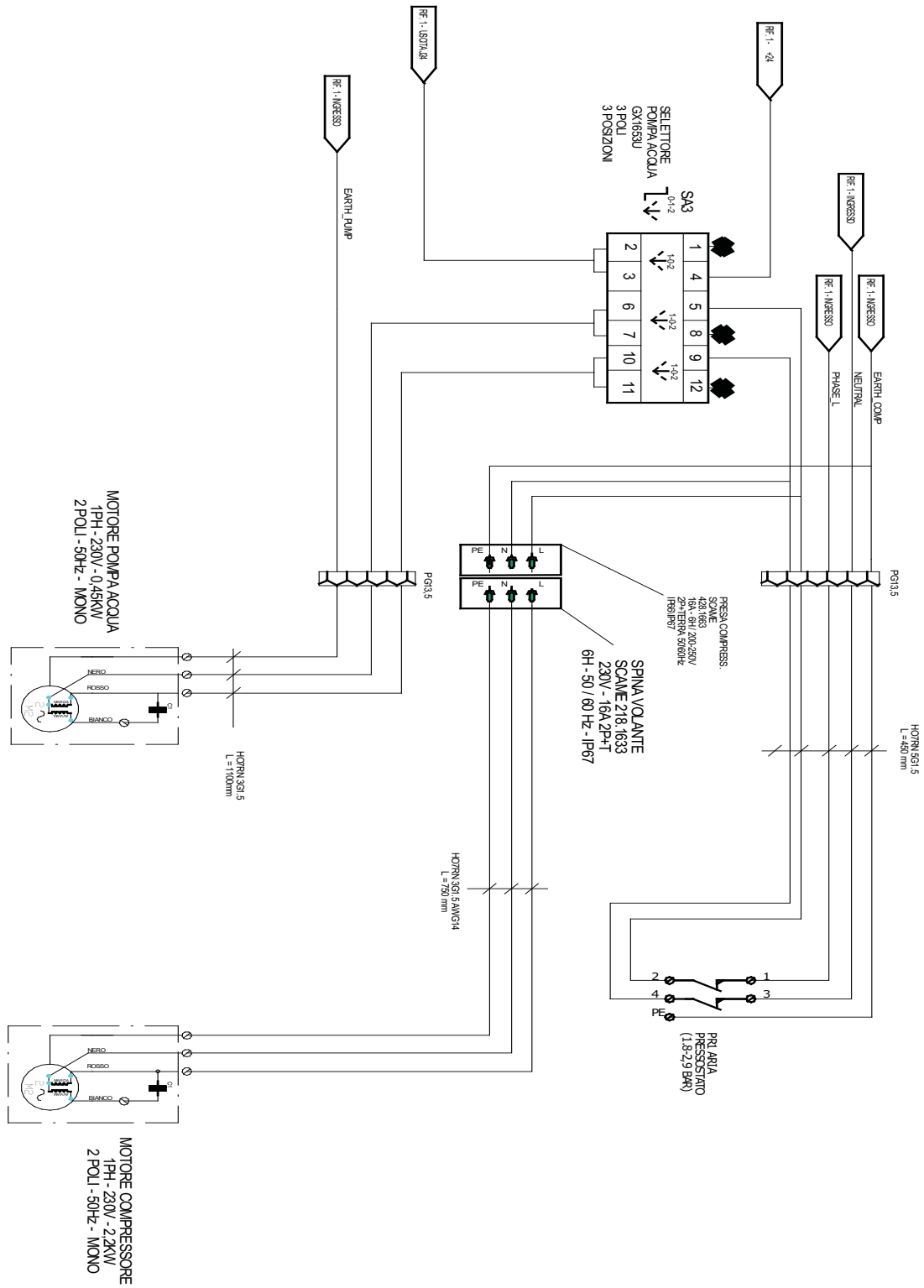

Documentazione senza certificazione CE  
Documentation without CE certificate



**REGISTRO DI MACCHINA, COLLAUDI, MANUTENZIONE - REGISTRE MACHINE, ESSAIS ET ENTRETIEN -  
MACHINE REGISTER ,TESTS AND MAINTENANCE - MASCHINENREGISTER, ABNAHMEN UND WARTUNG -**

<p>DATA - DATE - DATUM - FECHA - DATA</p>	<p>LUOGO D'INSTALLAZIONE LIEU D'INSTALLATION PLACE OF INSTALLATION INSTALLATIONSORT LUGAR DE INSTALACIÓN</p>	<p>VERIFICA PARTI DELLA MACCHINA ESSAIS PARTIES DE LA MACHINE MACHINE PART TESTS ABNAHME DER MASCHINENKOMPONENTEN PRUEBA DEL PARTES DE LA MÁQUINA</p>	<p>RISULTATI, ANNOTAZIONI E FIRMA DEL COMPILATORE RÉSULTATS, ANNOTATIONS ET SIGNATURE DU PRÉPOSÉ RESULTS, NOTES AND SIGNATURE OF COMPILER ERGNISSE, NOTIZEN UND UNTERSCHRIFT DES AUSFÜLLENDEN RESULTADOS, ANOTACIONES Y FIRMA DEL RESPONSABLE</p>

Documentazione senza certificazione CE  
Documentation without CE certificate



REGISTRO DI MACCHINA, COLLAUDI, MANUTENZIONE - REGISTRE MACHINE, ESSAIS ET ENTRETIEN -  
MACHINE REGISTER ,TESTS AND MAINTENANCE - MASCHINENREGISTER, ABNAHMEN UND WARTUNG -

DATA - DATE - DATUM - FECHA - DATA

LUOGO D'INSTALLAZIONE  
LIEU D'INSTALLATION  
PLACE OF INSTALLATION  
INSTALLATIONSORT  
LUGAR DE INSTALACIÓN

VERIFICA PARTI DELLA MACCHINA  
ESSAIS PARTIES DE LA MACHINE  
MACHINE PART TESTS  
ABNAHME DER MASCHINENKOMPONENTEN  
PRUEBA DEL PARTES DE LA MÁQUINA

RISULTATI, ANNOTAZIONI E FIRMA DEL COMPILATORE  
RÉSULTATS, ANNOTATIONS ET SIGNATURE DU PRÉPOSÉ  
RESULTS, NOTES AND SIGNATURE OF COMPILER  
ERGEBNISSE, NOTIZEN UND UNTERSCHRIFT DES  
AUSFÜLLENDEN  
RESULTADOS, ANOTACIONES Y FIRMA DEL RESPONSABLE

Documentazione senza certificazione CE  
Documentation without CE certificate

## CONDIZIONI DI GARANZIA

Il servizio di garanzia deve essere richiesto al più vicino Centro di Assistenza Autorizzato (elenco consultabile presso i Rivenditori autorizzati o sul sito internet [www.imergroup.com](http://www.imergroup.com) area Service) ed al momento della richiesta l'acquirente dovrà documentare la data d'acquisto della macchina. Per garanzia si intende la riparazione e/o sostituzione di quelle parti che risultassero difettose di fabbricazione. Per tutti i beni prodotti dalla Imer International s.p.a. la garanzia è di un anno dalla data di spedizione o consegna all'utilizzatore. Le riparazioni effettuate in garanzia non interrompono il periodo della garanzia generale stessa. La garanzia comprende, la riparazione e/o sostituzione delle parti che risultano difettose di fabbricazione; rimangono ad esclusivo carico dell'acquirente tutte le spese di trasferta relative alle riparazioni eseguite presso l'acquirente stesso.

Gli interventi in garanzia, anche se da eseguirsi presso la sede del Centro di Assistenza Autorizzato, sono sottoposti al benessere tecnico da parte della Imer International s.p.a. ai fini del riconoscimento ufficiale degli stessi.

La garanzia non è applicabile nei seguenti casi:

- nei casi in cui la riparazione o la sostituzione di parti difettose venga eseguita in centri assistenza non autorizzati;
- nei casi in cui il difetto sia da imputare all'uso di ricambi non originali;
- nei casi in cui l'acquirente installi sul prodotto accessori non originali o non espressamente previsti sul manuale d'uso e manutenzione;
- nei casi in cui il prodotto sia stato modificato, riparato, smontato o comunque manomesso dall'acquirente o da terzi;
- nei casi di modifiche sostanziali fatte senza approvazione espressa da parte del servizio Assistenza IMER, che in qualche modo influiscono sul mal funzionamento della macchina;
- nei casi dovuti ad una scorretta messa in servizio ed un uso non conforme della macchina, al non rispetto delle istruzioni indicate nel manuale d'uso e manutenzione o alla non esecuzione degli interventi di manutenzione programmata;
- nei casi di calamità naturali;
- nei casi di normale usura;
- nel caso di danni causati dall'uso di carburanti e lubrificanti inadatti;
- nel caso di danni ai componenti elettrici causati da un inadeguato impianto di distribuzione, da disturbi provenienti dalla rete elettrica d'alimentazione o da collegamenti non effettuati secondo le disposizioni riportate sul manuale d'uso e manutenzione.

Per eventuali controversie è competente il Foro di Siena sezione distaccata di Poggibonsi – Italia.

## CONDITIONS DE GARANTIE

Le service de garantie il faut le demander au centre assistance autorisé Imer le plus proche (on peut voir la liste dans notre RETE DI VENDITA ou sur notre adresse web [www.imergroup.com](http://www.imergroup.com) dans la partie Service) ; au moment de la demande de garantie il faut documenter la date d'achat du produit. Garantie signifie la réparation ou le remplacement des pièces qui ont un défaut de fabrication.

Pour tous les produits de Imer International Spa La garantie est de un an à partir de la date de livraison du produit même.

Le réparations effectuées pendant la période de garantie n'interrompent pas la période de garantie général. La garantie comprends la réparation ou le remplacement des pièces défectueuses (qui ont un défaut de fabrication) ; tous les transferts vers et de notre centre assistance pour des réparations chez le client seront chargé au client. Les réparations en garantie, même s'elles sont effectuées chez un des nos centre assistance autorisé, il faut que soient approuvées par les techniciens du Service Assistance de Imer International Spa pour autoriser la réparation.

La garantie n'est pas approuvé dans les cas suivants :

- Dans le cas dont la réparation ou le remplacement des pièces soit effectué dans un centre assistance pas autorisé ;
- Dans le cas dont le défaut soit du à l'utilisation des pièces de rechange pas originels
- Dans le cas dont le client installes sur le produit des accessoires pas originels ou pas prévus dans le manuel de usage et entretien ;
- dans le cas dont le produit soit modifié, réparé, démonté par le clients ou tiers ;
- dans le cas de modifications faites sans approbation du service assistance Imer qui peuvent influencer sur le fonctionnement de la machine ;
- dans le cas de incorrecte mise en service et usage pas conforme du produit, et pas conforme aux instructions du manuel de usage et entretien et de la correcte maintenance programmée;
- en cas de calamités naturelles ;
- en cas de usure;
- en cas de dégâts causés par l'utilisation des carburants et lubrifiants pas corrects ;
- en cas de dégâts aux composants électriques causés par une installation inadéquate, en cas de problèmes à la ligne électrique ou connexions pas effectués selon les directions du manuel de usage et entretien.

En cas des controverses, le tribunal compétent est celui de Sienne, section détachée de Poggibonsi - Italie.

## WARRANTY CONDITIONS

The service under terms of warranty has to be required to the closest Authorised Assistance Centre (you can find the list in our sales network or check it on our website [www.imergroup.com](http://www.imergroup.com) in the Service area) ; the buyer has to apply for warranty always showing documents about the date of purchase of the item itself.

As warranty we mean repairation or substitution of those spares that have manufacturing defects.

For all the Imer International products, the terms of warranty are one year after the date of delivery to the user.

Reparations done during the warranty period do not interrupt the period of the general warranty itself.

The warranty service include repairation or substitution of all the defective parts; if the repairation is done at the customer's place all the transfer to and from the assistance centre will be charged to the purchaser.

All the reparations under terms of warranty, even if done in one of our authorised assistance centres, have to be approved by Imer International Service department in order to allow the reparations.

The warranty cannot be accepted in the following cases:

- When the repairation or substitution of the parts has been done by a non-authorised Imer assistance service;
- When the cause of the problem is due to the use of non original Imer spare parts;
- When the user install on the machine non original or not indicated on the manual accessories;
- When the product has been, modified, repaired, disassembled from the buyer or from others;
- When there are modifications in the product done without Imer authorisation that can have influence on the correct functioning of the product;
- In case of incorrect start-up, incorrect use of the machine, incorrect use of the instruction given in the operating and maintenance manual, and not execution of the maintenance scheduled procedures;
- In case of natural disasters;
- In case of standard wear and tear;

- In case of damages caused by use of inadequate fuel and lubricant;
- In case of damages to the electrical components caused by an inadequate electrical system, in case of problems given by the electrical alimentation net, or by connections done without following the instruction of the operating and maintenance manual.

For any argument, please address to the place of Jurisdiction of Siena – section of Poggibonsi – Italy.

## **VERTRAGSGARANTIE FÜR PREISLISTEN, INTERNETSEITE, GEBRAUCHS- UND WARTUNGSANLEITUNGEN.**

Fordern Sie die Garantieleistung beim nächstgelegenen Autorisierten Servicezentrum (das Verzeichnis können Sie bei den autorisierten Händlern oder auf der Internetseite [www.imergroup.com](http://www.imergroup.com) Bereich Service) einsehen. Der Kunde muss bei Anforderung des Service das Kaufdatum der Maschine belegen können. Mit Garantie ist die Reparatur und/oder der Ersatz der Maschinenteile gemeint, die Fabrikationsmängel aufweisen sollten. Für alle von Imer International s.p.a. hergestellten Produkte hat die Garantie einjährige Dauer ab Versand- oder Übergabedatum an den Anwender. Die erbrachten Garantiereparaturleistungen bewirken keine Unterbrechung der allgemeinen Garantie selbst. Die Garantie erstreckt sich auf die Reparatur und/oder den Ersatz der von Fabrikationsmängeln betroffenen Maschinenteile; vereinbart bleibt, dass sämtliche Reisespesen für am Standort des Käufers erbrachte Reparaturen ausschließlich zu dessen Lasten gehen. Auch die beim Autorisierten Servicezentrum zu erbringenden Garantieeingriffe bedürfen zu ihrer offiziellen Bestätigung der technischen Bewilligung durch Imer International s.p.a. Nicht anwendbar ist die Garantie in folgenden Fällen:

- falls die Reparatur und/oder der Ersatz der defekten Teile in nicht autorisierten Servicezentren vorgenommen wird;
- falls der Defekt auf die Verwendung von Nichtoriginalersatzteilen zurückzuführen ist;
- falls der Käufer keine Originalersatzteile oder keine ausdrücklich in den Gebrauchs- und Wartungsanleitungen vorgeschriebenen Teile ins Produkt einbaut;
- falls das Produkt vom Käufer oder von Dritten umgebaut, repariert, auseinanderggebaut oder wie auch immer beschädigt wurde;
- falls substantielle Änderungen ohne ausdrückliche Genehmigung vonseiten des IMER Kundendienstes vorgenommen wurden, die auf egal welche Weise zu Betriebsstörungen der Maschine beitragen;
- bei durch eine unsachgerechte Inbetriebnahme und einen zweckfremden Gebrauch der Maschine, durch die Nichteinhaltung der in den Gebrauchs- und Wartungsanleitungen erteilten Anweisungen oder durch das Versäumen der planmäßigen Wartungseingriffe verursachten Mängeln;
- bei Naturkatastrophen;
- bei normalem Verschleiß;
- bei durch die Verwendung ungeeigneter Kraftstoffe und Schmiermittel verursachten Schäden;
- bei durch eine nicht sachgerechte Schaltanlage, durch Störungen im Versorgungsnetz oder durch nicht den Anweisungen in den Gebrauchs- und Wartungsanleitungen entsprechenden Anschlüsse verursachten Schäden an den Elektrokomponenten.

Etwaige Streitfragen fallen unter die Zuständigkeit des Gerichtshofs Siena, Außenstelle Poggibonsi - Italien.

## **CONDICIONES DE GARANTIA**

El servicio en garantía tiene que ser pedido al centro de asistencia Imer autorizado más cercano (la lista se puede pedir á todos nuestro revendedores y se encuentra en el sitio web [www.imergroup.com](http://www.imergroup.com) en el área de Service); al momento de la petición de garantía el comprador tiene que comprobar la fecha de compra de la máquina.

Por garantía se entiende la reparación y/o la sustitución de los recambio que resulten defectuosos de fabricación.

Para todos los productos Imer International Spa el período de garantía es de un año de la fecha de compra de la máquina. Todas la reparaciones efectuadas en el período de garantía no interrumpen la garantía misma. La garantía incluye la reparación y/o sustitución de los materiales que tienen defectos de fabricación; todos los gastos de viaje para las reparaciones hecha en casa del cliente serán a cargo del cliente mismo.

Las intervenciones en garantía, también si están hecha en uno de nuestros centro de asistencia autorizada, tienen que ser aprobadas por los técnicos del Servicio Asistencia de Imer para autorizar la reparación misma.

La garantía no se puede aceptar en los casos siguientes:

- En el caso que la reparación y/o la sustitución de los ricambios que resulten defectosas sea hecha por un centro de asistencia non autorizado ;
- En el caso que el defecto haya sido provocado por el uso de recambios non originales;
- En el caso que el comprador haya utilizado accesorios non originales o que no estaban contemplados en el manual de uso y mantenimiento;
- En el caso que el producto sea modificado, reparado, desmontado por el comprador o terceros;
- En el caso de modificaciones sustanciales hechas sin aprobación del servicio asistecia Imer, que pueden influir en el mal funcionamiento de la máquina;
- En el caso de una incorrecta puesta en servicio de la máquina o de un uso non conforme; en el caso que no se respeten las normas indicadas en el manual de uso y mantenimiento o si no se hacen los mantenimientos programados;
- En el caso de calamidad natural;
- En el caso de normal desgaste;
- En el caso de daños provocados por el uso de combustibles y lubricantes non adecuados ;
- En el caso de daños a los componentes eléctricos provocados por una incorrecta instalación de la red eléctrica, en el caso de interferencias procedientes de la red eléctrica de alimentación o en el caso de conexión hecha de manera non-conforme al maual de uso y mantenimiento.

En el caso de controversias es competente el Foro de Siena – agencia de Poggibonsi – Italia